

操作說明

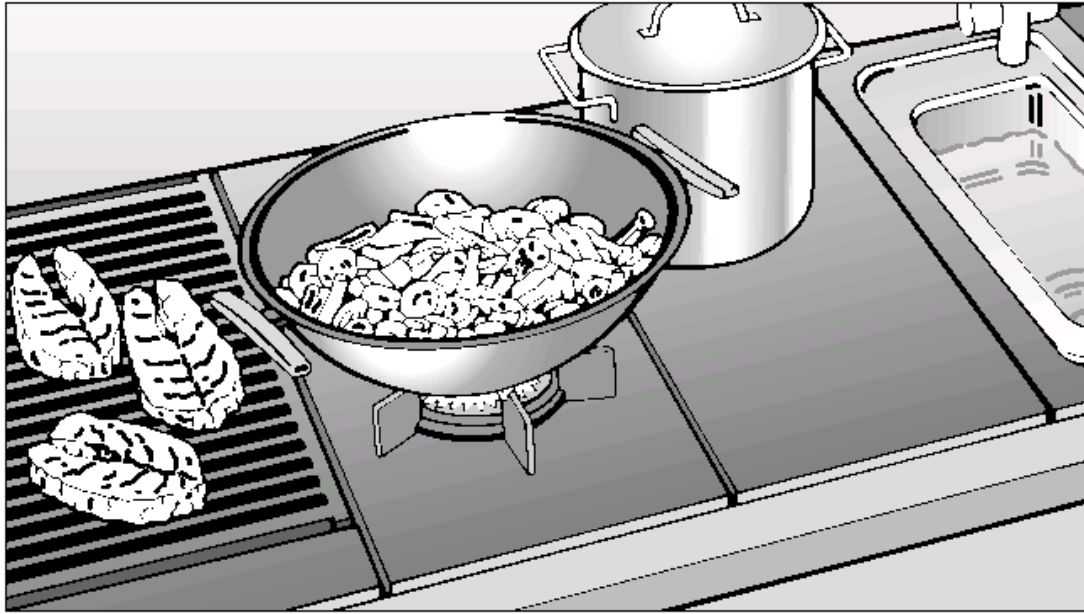

開放式烤架

KM 411

於安裝或使用前，



務必詳閱本操作手冊，

以防發生意外或損壞烤架。

M.-Nr. 05 689 710

目錄

烤架簡介.....	3
警告及安全說明.....	4
環境至上.....	9
首次使用前.....	10
一般資訊.....	10
首次使用的清潔及加熱.....	11
使用.....	12
開關.....	12
安全斷電裝置.....	12
使用烤架前.....	13
使用烤架.....	14
安全斷電裝置.....	16
使用烤架後.....	16
清潔及保養.....	17
E-魔布.....	17
烤網、火山岩槽、加熱元件.....	17
火山岩.....	17
烤架槽.....	18
不鏽鋼元件.....	19
陶質控制面板.....	19
疑難解決方針.....	20
電路連接.....	21
售後服務.....	23
銘牌.....	23

烤架簡介

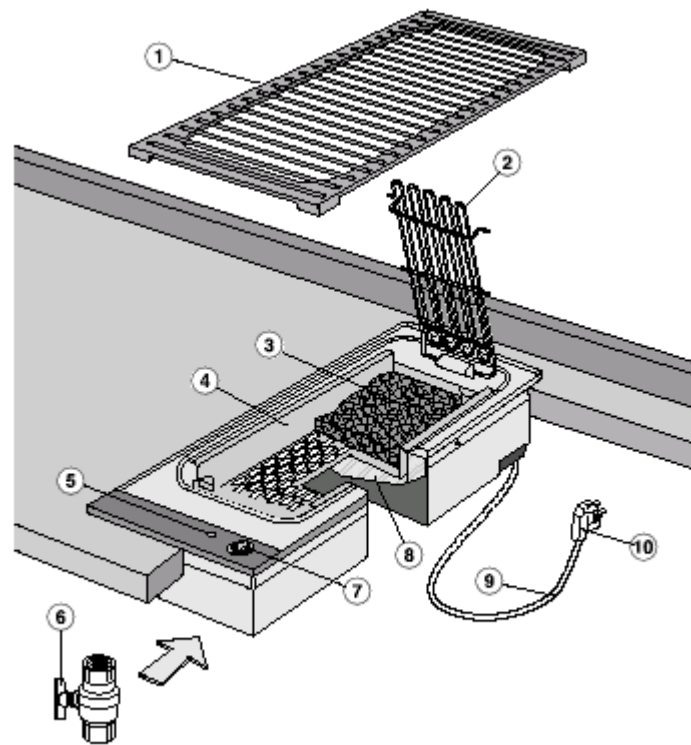

- ①烤網
- ②加熱元件（可抬高；2800 瓦）
- ③火山岩
- ④火山岩槽
- ⑤操作指示燈
- ⑥排水孔
- ⑦控制旋轉鈕
- ⑧烤架槽
- ⑨主要電線
- ⑩插頭

此烤架有無附插頭是根據使用國而有所不同。上圖只作插圖之用。

警告及安全說明

此烤架符合所有相關安全法令。使用不當會導致意外發生或器具損壞。

安裝及首次使用前，務必詳閱操作及安裝說明，以了解安全、操作及烤架保養事宜，以防發生意外或損壞烤架。

切勿讓孩童接近烤架或控制板。年長或體弱的人使用時，須在一旁監督。

請將本操作手冊放於安全地方，以便隨時查閱。請將本手冊交予新的使用者。

安裝及連接

- ◎ 若烤架未附插頭，或插頭已移除，須請相關專業人員進行安裝及連接，並符合國家及當地的安全法令。若因安裝或連接不當，造成烤架損壞，製造商概不負責。
- ◎ 烤架與接地系統間連接完成，並符合國家及當地的安全法令，烤架的電氣安全才有保障。最重要的是：基本安全要求應時常進行檢測；若家用線路可能出了問題，需請專業人員進行檢測。若因接地系統不良，造成任何意外（如：觸電），製造商概不負責。
- ◎ 切勿使用延長線連接烤架與主電力。延長線並無法保證使用烤架的安全（如：過熱所產生的危險）。
- ◎ 烤架非為航海或流動設備而設計（如旅行車、機艙等）。但經合格工程師作出安裝風險評估後，可能可作該用途。

烤架上方的抽油煙機

- ◎ 烤架不可與使用濾紙或碳過濾網的抽油煙機合用。
- ◎ 開放式烤架不可與循環式抽油煙機合用。
- ◎ 將烤架置於抽風機下方時，其排風系統須為金屬、耐熱材質。
- ◎ 抽風機的排風管須符合國家及當地的建築法令。
- ◎ 若有額外的機械式通風設備，請於使用前先確認此一通風設備對於舊有廚具燃燒及火力的影響。
- ◎ 烤架與抽油煙機之間的距離不可少於 650mm。
- ◎ 排風管的油脂過濾網須定期清理。堆積過多的油脂可能會引發火災。
- ◎ Miele 代理商及技術服務部門竭誠為您提供 Miele 產品之正確安裝資訊。

正確使用方法

- ◎ 為了安全起見，烤架應為內嵌式廚具，以確保所有的電氣配件均受到完善的保護。
- ◎ 烤架設計為家用，不可做為商業用途。
- ◎ 只可在屋內使用烤架進行燒烤。若做其餘用途，使用者須自行負責，且可能會造成危險。若因烤架使用錯誤或不良，造成任何損傷，製造商概不負責。
- ◎ 切勿使用烤架使房間溫暖起來；加熱元件拉高時，也不可打開烤架開關。由於高溫散發，烤架周邊的物體可能會著火，也會大大減少烤架的使用年限。
- ◎ 烤架不可於野外安裝或使用。
- ◎ 使用烤架時，烤架槽須加滿水。

警告及安全說明

避免烤架受損

- ◎ 使用烤架燒烤或保溫食物時，切勿於開放式烤架上放置鍋碗、平底鍋等廚具。也不可用鋁箔紙等包裹烤網，或使用免洗鋁箔紙容器。持續升高的溫度會損壞烤網。
- ◎ 切勿放置任何物體於陶製面板上。即使是輕量的物體都有可能造成損傷。
- ◎ 切勿使用蒸汽清潔機清洗烤架，因為蒸汽會與電氣配件接觸，進而造成短路。壓力蒸汽可能會對烤架表面及元件造成永久的損壞。對此，製造商概不負責。
- ◎ 若您所在的國家易受蟑螂或其他害蟲的侵擾，請特別注意保持烤架及周邊環境的整潔。任何因蟑螂或其他害蟲所造成的損傷不包括在保固範圍內。

避免傷害或燙傷

- ◎ 使用中的烤架溫度非常高。即使將關掉開關，烤架仍會持續一段時間的高溫。
請勿讓孩童接近烤架，因為他們可能不知道烤架正處於高溫狀態。
- ◎ 請勿將任何會引起孩童興趣的物品放置在烤架的上方或四周，否則孩童會爬上烤架，造成燙傷。
- ◎ 為提供更好的安全保護，建議您使用防熱把手或手套。切勿使把手或手套受潮，因為受潮後傳熱更快，可能會造成燙傷。
- ◎ 使用烤架，須有人在一旁監看。過熱的油或火山岩上的食物殘渣或油脂均有可能燃燒，使抽油煙機著火，引發火災。
- ◎ 切勿將烤架當作其他物品的置物處，以免烤架仍有餘火或烤架開關不小心打開時，造成物品融化或著火。
- ◎ 切勿以布料或錫箔紙等物品包裹烤架。萬一烤架開關不小心打開，可能會造成火災。
- ◎ 除上述情況外，若任何物品著火，請使用合適之滅火毯或滅火器來滅火。
- ◎ 請定期清理火山岩；如有需要，請進行更換。飽和度高的火山岩易著火。烤架槽及火山岩槽須在每次使用後清理，避免油或油脂堆積。
- ◎ 請勿讓孩童接近排水孔，因為排水孔隨時都有可能排出熱水。

警告及安全說明

烤架有問題

- ◎ 烤架或陶質面板若有任何損傷，須立即切斷電源。未修復前，請勿使用。若烤架尚未安裝完成，也不可接上電源。若是以插頭及插座連接，請關掉插座、拔掉插頭。請拉插頭部份，而非電線。請聯繫服務部門。陶質面板未更換前，請勿使用烤架。持續使用會造成危險，如：沸騰的液體可能會經由裂縫，滲透至電氣元件。
- ◎ 唯有專業、合格人員才可進行維修，以確保安全。若由不合格人士進行維修或其他工作，可能會造成危險。切勿自行開啟烤架的外蓋。
- ◎ 烤架若在保固期內，維修工作應由製造商授權之維修工程師進行。否則保固無效。

更多安全注意事項

- ◎ 切勿讓孩童接近烤架。
- ◎ 於烤架附近使用電器插座時，請注意勿讓電器的電線與高溫的烤架接觸。電線上的絕緣體可能因此受損，進而造成觸電發生。
- ◎ 請確保食物已煮熟或加熱完成。眾多因素會影響整體烹調時間的長短，如食物大小、數量及溫度等。有些食物包含的微生物唯有經過烹調才可除去。因此，像是在烹調或加熱家禽肉時，要特別注意食物是否完全煮熟。若仍不放心，請選擇較長的烹調或加熱時間，因為熱能可更均勻地散佈至食物中。

棄置包裝材料

本機選用不傷害環境的運送及保護包裝材料。這些材料均可循環再用。

請確保已安全棄置所有塑膠包裝，並放置在遠離兒童的地方，以防誤食而窒息。

請勿隨意丟棄上述物料，應回收再生。

棄置舊烤架

舊烤架部份材料可回收再用。請向經銷商、廢物收集中心或收買廢料商人查詢有關的回收計劃。

舊機待處置期間，請注意兒童安全。

棄置舊機前，請先關掉其開關，並切斷電源。切斷任何無用的插頭。切斷烤架後方的電線，以防有人誤用。上述工作應由合格人員進行。

首次使用前

一般資訊

請將本操作手冊放在安全地方，以便隨時查閱。請將本手冊交予新的使用者。

烤架的銘牌與本手冊放在一起。請將銘牌黏貼在手冊末頁的空白框框中。

首次使用前

首次使用的清潔及加熱

首次使用前，請以熱水混合清潔液，清洗烤架槽及烤網，再以軟布將其完全擦乾（請參閱**清潔及保養**）。

請以濕布擦拭烤架表面，再將其擦乾。

金屬元件有一層保護塗料，在您首次加熱烤架時，可能會散發出淡淡的味道。這股味道及水汽會在短時間內消失，這並不是烤架故障或操作不當。

使用

開關

若要打開或關掉烤架，請將控制旋轉鈕以順時針或逆時針方向轉動。“0”代表已關掉烤架。

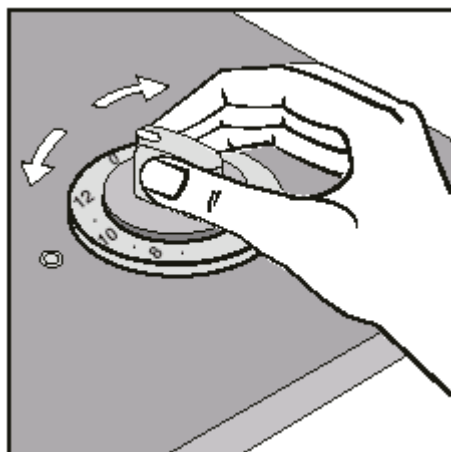

打開烤架時，控制旋轉鈕左方的操作指示燈會亮起。關掉烤架，操作指示燈隨之熄滅。

安全斷電裝置

安全斷電裝置可確保加熱元件只在平放時進行加熱；加熱元件拉高時，則不會有任何作用。

使用烤架前

使用烤架時，您可選擇是否要使用火山岩。若不使用火山岩，產生的蒸汽會使食物在燒烤的過程中，保持濕潤；若使用火山岩，則會散發出一股濃郁的香味。

首次使用前，請遵循以下步驟：

- 將烤網取下，抬高加熱元件。若不使用火山岩，請將火山岩槽取出。
- 加水至烤架槽內
 - 若無使用火山岩，請注入約 2.5 公升的水，至標記線(1)的位置。
 - 若使用火山岩，請注入約 1.2 公升的水，至(2)的位置。

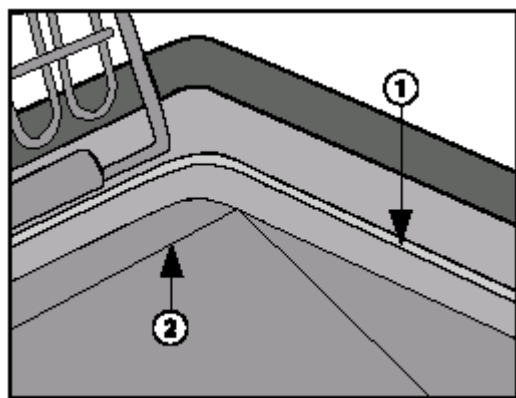

- 若有使用火山岩，請將火山岩槽放回烤架槽內。
- 將加熱元件放下，再放上烤網。
- 現在您可以開始使用烤架。

使用

使用烤架

使用烤架時，請隨時注意烤架槽中的水量。若有需要，請加水。

切勿於開放式烤架上放置鍋碗、平底鍋等廚具；也不可用鋁箔紙等包裹烤網，或使用免洗鋁箔紙容器。持續升高的溫度會損壞烤網。

正確步驟：

- 預熱烤架時，請將控制旋轉鈕轉至“12”的位置。預熱時間約 5 分鐘。
- 將食物以最高設定烤幾分鐘。
- 再將旋轉鈕轉至“10”或“9”的位置（若您想讓食物烤得焦一點）。
- 在燒烤期間，請持續翻動食物。

燒烤秘訣

- 在燒烤期間，請注意水分殘留。請用廚房紙巾將食物上的水分輕輕擦去。
- 請於燒烤後，才在食物上撒鹽。請勿於燒烤前加鹽，否則食物會很快變乾。
- 先將食物浸泡在滷汁中，可於燒烤時增進其風味。
- 食物若未浸泡過滷汁，請於表面刷上一層薄油。請使用可高溫烹調的油品。

食物種類	烹調時間 (分鐘)
肉類及香腸	
香腸	6-8
菲力牛排	8-10
漢堡餅	12-16
雞腿	16-18
豬排	14-18
羊排	8-10
(牛、雞等的)肝	4-8
火雞排	8-10
印度烤肉串	14-18
炸肉片／炸肉排	8-12
丁骨牛排	20-25
魚類	
鱒魚	12-16
鮭魚排	10-12
青花魚	10-12
蔬菜類	
蔬菜串	5-6
甜玉米	20-25
洋蔥	14-16
水果	
鳳梨切片	2-3
蘋果切片	2-3

上述烹調時間仍根據預熱設定為“9”-“12”，僅供參考之用。較低的設定可用於保溫食物。

使用

安全斷電裝置

若水位過低，安全斷電裝置自動將烤架關掉。

- 請加水

一旦烤架冷卻下來，燒烤元件就會再次啟動，繼續燒烤食物。

使用烤架後

步驟如下：

- 將烤架關掉。
- 請於每次使用後，烤架還是溫熱時，進行清理工作（請參閱**清潔及保養**）。
- 使用後，請檢查火山岩。若其外觀呈現黑色，表示其油脂含量已達飽和，請清洗火山岩或進行更換。

切勿使用蒸汽清潔機清洗烤架，因為蒸汽會與電氣配件接觸，進而造成短路。壓力蒸汽可能會對烤架表面及元件造成永久的損壞。對此，製造商概不負責。

切勿使用精煉劑、菜瓜布、研磨清潔劑或是強力清潔劑（如烤箱噴霧劑、去污劑及除鏽劑）等，否則可能會損壞烤架表面材質。另外，也不可使用含小蘇打、酸性、氯化物或任何研磨成份的清潔劑，否則也可能造成烤架表面材質受損。您可以使用溫和成分的清潔劑來清理加熱元件。

切勿使用尖頭物品，以免損壞陶質材質與周邊結構間／結構與工作檯間的接縫處。

使用清潔劑清理不鏽鋼元件及陶質表面時，務必遵照包裝上的指示。

清潔後，請用乾燥的軟布將水分擦拭乾淨，以防水垢形成。

E-魔布

您可在 Miele 英國零件部門購買超細纖維製成的 E-魔布，品號為 98013530。可用於清潔不鏽鋼、玻璃、塑膠及鉻等材質的表面，而且無需使用化學物質。E-魔布可清洗約 300 次。

烤網、火山岩槽、加熱元件

清洗前，請先讓烤架降溫。

請於每次使用後，以熱水混合清潔液，清洗烤網及火山岩槽。

以浸泡方式去除燒焦部份，並以刷子刷掉。

請使用溫和成分的清潔劑來清理加熱元件上的殘留物。

清潔後請將其擦乾。

請勿用不鏽鋼清潔劑清洗火山岩槽。

火山岩

請定期清洗火山岩。

將火山岩放入適當的容器中，加熱水與清潔液的混合溶液。讓火山岩浸泡一段時間，並攪動數次。之後，將混合溶液倒掉，將火山岩以清水沖洗 2~3 次。最後，將火山岩放在合適的毛巾上風乾。

清潔及保養

烤架槽

- 使用後，將烤架槽內的水排出前，請先使其冷卻。
- 排水孔位於烤架下方。請先在排水孔下放置大型容器。以**逆時針方向**(1)快速打開排水孔(6)。
- 水完全排出後，以**順時針方向**(2)快速關閉排水孔，直至無法轉動為止。

請確保烤架的底部易於排放水。欲將烤架槽內的水排出前，請先使其冷卻，以免燙傷。

請勿使用不鏽鋼清潔劑清洗烤架槽。

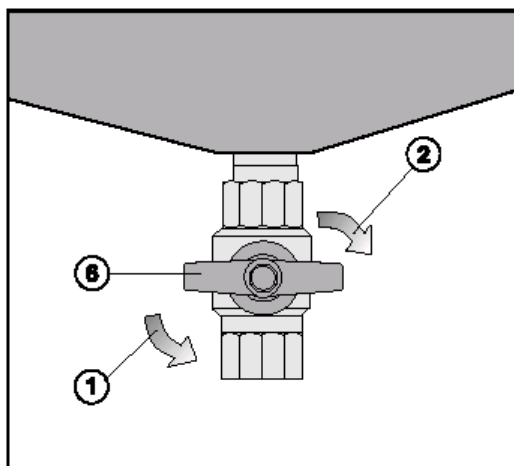

- 於烤架槽內注入熱水與清潔液的混合溶液，將其清洗乾淨。
- 將混合溶液排放至大小適中的容器裡，再用熱水沖洗烤架槽。最後，用乾淨的布擦乾。

不鏽鋼元件

請以熱水加上些許清潔液，用海綿清潔不鏽鋼元件。清潔後，請用軟布擦拭乾淨。如遇頑固的污漬，請先行浸泡。

欲清潔不鏽鋼表面，可以使用專利不鏽鋼清潔劑。請順著其表面“紋理”，以均勻的力道擦拭。

您也可以使用適當的專利調節劑及保護添加劑，以防表面出現水痕或水漬。使用時請小心謹慎。不鏽鋼專用的清潔劑及節調劑可在商譽良好的零售店購買。

陶質控制面板

清潔陶質面板及控制旋轉鈕時，只可以用濕布，再將其擦乾。

您也可以使用些許的專利陶質清潔劑。請遵照使用說明。

請勿使用清潔液清洗陶質面板，以免留下難以清除的藍光。

疑難解決方針

唯有專業、合格人員才可進行維修，並請符合國家及當地的安全法令。若由不合格人士進行維修可能會造成危險。

若遇到小問題，您可以按以下步驟解決：

怎麼辦...

...假如開關打開後，烤架並未加熱？

請檢查：

- 安全斷電裝置是否已啟動（請參閱**安全斷電裝置**）。
- 烤架是否有接上電源，主要保險絲是否正常。若保險絲已燒斷，請聯絡專業電氣技師或 Miele 服務部門。

唯有專業、合格人員才可進行電氣工程，並請符合國家及當地的安全法令。

若由不合格人士進行安裝、維修或其他工作，可能會造成危險。若由不合格人士進行上述工作，造成任何意外，製造商概不負責。

進行安裝或維修時，切勿將烤架接上電源。

為了安全起見，烤架應為內嵌式廚具，以確保所有的電氣配件均受到完善的保護。帶電元件切勿外露。

切勿使用延長線連接烤架與主電力。延長線並無法保證使用烤架的安全。

電壓、電力負載及熔接等資料均記載在銘牌上。請確認是否與家用供電相符。

連接烤架時，應使用合適的絕緣器、雙極熔絲分支線路接駁器或裝有熔斷器的插頭及有開關的插座，並請符合國家及當地的安全法令。烤架安裝妥當後，其開關也應伸手可及。

若安裝後，插座無法伸手可及（根據國家而定），則需使用額外的斷電方法。

為了安全起見，請安裝作動電流為 30 mA 的漏電斷路器 (RCD)（請依照 DIN VDE 0664 及 VDE 0100 第 739 項的規定）。

關掉時，絕緣器開關上應有 3mm 的全極點觸點間隙（根據 EN 60 335，包括開關、保險絲及繼電器）。

注意事項（限英國）

烤架應以合適的三端電線，連接單相 230-240V 50Hz 的供電。

總電源導線上的電線根據不同的代碼，有不同的顏色：

綠色／黃色 = 接地線

藍色 = 不帶電

咖啡色 = 帶電

警告

本烤架需接地

電路連接

若烤架是以裝有熔斷器的插頭及有開關的插座連接，則總電源導線上電線的顏色與您插頭接頭的有色標記不符。於此情況下，請按照下列步驟：

- 綠色及黃色的電線需連接至插頭上標有“E”、接地標誌 或綠／黃色的接頭。
- 藍色的電線需連接至標有“N”或黑色的接頭。
- 咖啡色的電線需連接至標有“L (GB/IRL)”或“A (AUS/NZ)”或是紅色的接頭。

不可重新接線的插頭 (BS 1363)

若烤架裝的是不可重新接線的插頭，請參閱下列資訊：

若插座不適用烤架所附的插頭，請剪斷此插頭，另行安裝合適的插頭。

保險絲載具及保險絲應從舊插頭上取下並丟棄。舊插頭也應丟棄，並不可再用於家中插座上（以防觸電）。

更換保險絲時，保險絲蓋應重新安裝。若保險絲蓋遺失，尚未找到合適的替換品前，切勿使用插頭。正確替換蓋的顏色與插頭底部的有色插入物相同或是與插座底部的文字敘述一樣（適用於安裝的插頭設計）。

替換用保險絲的正確額定值為受到 BS 1362 認可的 BS 1362。替換用的保險絲蓋可向當地的電器行或 Miele 服務人員購買。

注意事項

烤架與接地系統間連接完成，並符合國家及當地的法令，烤架的電氣安全才有保障。最重要的是：基本安全要求應時常進行檢測；若家用線路可能出了問題，需請專業人員進行檢測。若因接地系統不良，造成任何意外（如：觸電），製造商概不負責。

若因安裝或連接不當，造成任何損失，製造商概不負責。

若您無法自行處理烤架的故障問題，請聯絡

— Miele 經銷商

或

— Miele 服務部門（請參閱本冊末頁的地址）

聯絡 Miele 服務部門時，請告知您府上烤架的型號及序號。上述資訊均記載在銘牌上。

銘牌

請將烤架的銘牌貼於下方的空白框框內。請確保烤架型號與本手冊頁首的型號相符。

請注意：為改善服務，本公司可能會監督或錄下您的來電。



Hong Kong:

Miele (Hong Kong) Limited
AIA Plaza, Room 401, 4th Floor
18 Hysan Avenue
Causeway Bay
Hong Kong
Tel.: (852) 2610 1331
Fax: (852)2610 1013
E-mail: mielehk@netvigator.com

Singapore:

Miele Southeast Asia
Miele Pte. Ltd.
163 Penang Road
04 – 02/03 Winsland House II
Singapore 238463
Tel: +65-67351191
Fax: +65-67351161
Email: mielesea@miele.com.sg



South Africa:

Miele (Pty) Ltd
304 Tungsten Road, Strijdom Park 2194
P.O.Box 1654, Randburg 2125
Tel. (011) 793-7452, Telefax (011) 793-7447
Internet: www.miele.co.za
E-mail: info@miele.co.za

Ireland:

Miele Ireland Ltd.
Broomhill Road, Tallaght, Dublin 24
Tel: (01) 46 10 710, Fax: (01) 46 10 797
Email: info@miele.ie
Internet: <http://www.miele.ie>

United Kingdom:

Miele Co. Ltd.
Fairacres, Marcham Road, Abingdon, Oxon, OX14 1TW
tel. Abingdon (01235) 554455- fax (01235) 554477
Service Office, tel. Abingdon: (01235) 554466
Internet: www.miele.co.uk

本公司保留修改權利／2303

M.-Nr. 05 689 710 / 05

本手冊用紙為纖維素紙，漂白時並未使用氯氣。