

# 操作說明書 洗衣機



安裝及首次使用前**務必**閱讀本說明書，以免發生意外或損壞本機。

# 目錄

---

<b>環保須知</b>	6
<b>注意事項及安全說明</b>	7
<b>操作洗衣機</b>	14
控制面板	14
觸控顯示屏和感應器	15
主功能表	15
如何操作本機的範例	17
<b>首次使用前</b>	19
從滾筒內取出洗衣液匣	19
執行首個程序	21
<b>TwinDos</b>	22
插入洗衣液匣/容器	23
使用洗衣液匣	23
使用容器	24
將電子裝置設定為洗衣液及／或衣物柔順劑	25
UltraPhase 1 及 UltraPhase 2 專用設定	26
其他洗衣劑專用設定	27
執行首個程序	28
<b>環保及經濟的洗衣方法</b>	29
耗水量及耗電量	29
洗衣劑	29
用滾筒乾衣機乾衣時	29
EcoFeedback	30
<b>1. 準備衣物</b>	31
<b>2. 選擇程序</b>	32
<b>3. 選擇程序設定</b>	33
<b>4. 將衣物放入洗衣機</b>	36
<b>5. 添加洗衣劑</b>	38
TwinDos	38
「CapDosing」(洗衣膠囊投放)	38
洗衣劑盛載格	40
<b>6. 啟動程序 - 程序結束</b>	41
<b>骯髒度</b>	42

<b>衣物護理標籤符號</b>	43
<b>脫水</b>	44
<b>程序一覽表</b>	46
<b>程序步驟</b>	52
<b>更改程序步驟</b>	55
取消程序	55
中斷程序	55
更改程序設定	55
程序啟動後加減衣物	56
安全鎖定	57
<b>程序管理員</b>	58
「Intensive」（加強模式）	58
「ECO」（節能）	58
「Extra gentle」（加倍輕柔）	58
「Extra quiet」（加倍寧靜）	58
「AllergoWash」（衛生洗滌）	58
<b>選項</b>	60
「Steam smoothing」（蒸氣平順）	60
「Short」（短洗）	60
「Rinse hold」（暫停過水）	60
「Pre-wash」（預洗）	60
「Water plus」（清水加注）	60
「Extra rinse」（額外過水）	60
<b>延遲啟動</b>	62
<b>常用程序</b>	64
<b>洗衣提示</b>	66
<b>個人衣物組合</b>	67
<b>Miele@home</b>	68
<b>洗衣劑</b>	70
正確的洗衣劑	70
水質軟化劑	70
投放輔助裝置	70
衣物柔順劑和澱粉漿	70
Miele 建議洗衣劑	71

# 目錄

建議洗衣劑均符合（歐盟）Nr. 1015/2010 指令	72
<b>清潔與護理</b>	75
清潔滾筒（衛生資訊）	75
外殼和控制面板	75
清潔洗衣劑盛載格	75
清潔 TwinDos 系統	77
清潔注水過濾網	78
<b>解決問題指南</b>	79
洗衣程序無法啟動	79
顯示屏中出現以下故障訊息；程序停止	80
程序結束時，顯示屏中出現以下故障訊息	81
<b>TwinDos 相關問題</b>	83
洗衣機的一般問題	84
洗衣效果不理想	86
無法打開機門	87
排水口被堵塞及／或停電時打開機門	88
<b>售後服務</b>	90
修理	90
保用：英國	90
保用：其他國家	90
自選配件	90
<b>安裝與電力接駁</b>	91
正面圖	91
背面圖	92
裝機地面	93
將洗衣機搬運到安裝位置	93
拆除搬機手挽桿	93
裝回搬機手挽桿	95
調正洗衣機	96
旋出並調校機腳	96
在連續工作枱面/櫥櫃下安裝洗衣機	97
洗衣機連乾衣機疊架	97
防漏系統	98
接駁供水系統	100
接駁排水系統	102
電力接駁（英國）	103

<b>消耗數據</b>	104
供測試研究所參考資料	105
<b>技術數據</b>	106
<b>設定</b>	107
選擇和更改設定	107
退出「Settings」（設定）功能表	107
語言	108
TwinDos	108
骯髒度	108
時鐘時間	108
蜂鳴提示器音量	109
按鍵音	109
總消耗量	109
密碼	109
溫度單位	109
顯示屏亮度	110
顯示屏關閉設定	110
洗衣機關閉設定	110
顯示最大洗衣量數據	110
記憶體	111
較長時間預洗「Cottons」（棉質衣物）	111
浸洗時長	111
輕柔動作	111
降低溫度	111
清水加注水位	112
最高過水水位	112
冷卻洗衣水	112
「Anti-crease」（防皺）	112
延遲啟動	113
<b>自選配件</b>	114
洗衣劑	114
專用洗衣劑	114
衣物護理	115
添加劑	115

# 環保須知

## 包裝材料的棄置

包裝專門設計用於在搬運過程中提供保護，以防本洗衣機遭到損壞。本機選用不損環境的包裝材料，這些材料一般可以循環再用。

循環再用包裝材料既可減少製造過程中原材料的使用量，亦可減少垃圾堆填區的廢物量。請確保所有塑膠紙和塑膠袋等包裝材料均經安全處理，並放置在遠離兒童的地方。慎防窒息意外。

## 棄置舊機

電氣與電子機器通常包含有價值的材料，亦包含一些如棄置不當可損害人體健康及危害環境的材料。然而，這些材料對本洗衣機的正常運作起著至關重要的作用。因此，請不要將舊機與家居垃圾一同棄置。

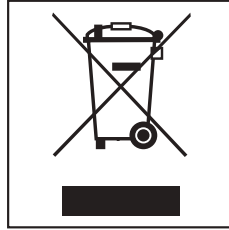

請將舊機送交您當地的社區廢物收集中心或回收中心，或聯絡經銷商查詢回收安排。

請妥善存放待棄置舊機，確保不會對兒童構成危險。

本洗衣機符合現行安全規例。但使用不當仍可引致個人損傷及財物損壞。

請於首次使用前仔細閱讀本說明書，以防發生意外或損壞本機。本說明書包含關於安全、使用與保養方面的重要資訊。

請將本說明書放在安全地方並確保新的使用者熟悉其中內容。請將本說明書轉交給日後的使用者。

### 正確使用

- ▶ 本洗衣機只供用於家居或與之類似的工作及住宅環境。
- ▶ 本洗衣機並非為於室外環境中使用而設。
- ▶ 本洗衣機僅供作家庭電器使用，用於清洗該等經生產商於衣物護理標籤上標明為可機洗的衣物。如因使用或操作不當造成損壞，Miele 概不負責。
- ▶ 本洗衣機並非設計供身體、感官／精神不健全者或缺乏經驗及知識的人士使用。除非已有他人陪同及監督，否則應確保該等人士已清楚掌握安全使用方法，並確定其已認識和理解不當操作可引致的各種後果時，方可讓其在無人看顧的情況下使用本洗衣機。

# 注意事項及安全說明

---

## 注意兒童安全

- ▶ 在無人監管的情況下，請確保任何 8 歲以下兒童遠離本洗衣機。
- ▶ 對於 8 歲及以上兒童，只有在向他們清楚講解安全使用方法，並已確保其認識和理解不當操作可引致的各種後果時，方可讓其在無人看顧的情況下使用本洗衣機。
- ▶ 切勿讓兒童在無人看管的情況下為本洗衣機進行清潔或保養工作。
- ▶ 請看管在本洗衣機附近活動的兒童。切勿讓兒童將本洗衣機當作玩具使用。

## 技術安全

- ▶ 請遵照「安裝與電力接駁」以及「技術數據」中的說明操作。
- ▶ 安裝本洗衣機前，先檢查機身外表是否有任何明顯損壞。切勿安裝或使用已損壞的洗衣機。
- ▶ 為本洗衣機接上電源前，請確保數據牌上的數據（保險絲額定值、電壓和頻率）與主電源吻合。如有疑問，請向合資格電氣技師查詢。
- ▶ 只有將本洗衣機接駁至主電源時，方可確保本機能夠在可靠及安全的情況下運作。

- ▶ 只有正確接駁地線，才可確保本洗衣機的電氣安全。必須確保滿足此標準安全要求。如有任何疑問，請委託合資格電氣技師檢查住所電力系統。如因未妥善安裝接地系統而引致任何後果（例如觸電），Miele 概不負責。
- ▶ 切勿使用多孔插座適配器、接駁電線或同類裝置將本洗衣機接於主電源。此類裝置未必符合本洗衣機的安全要求（例如因過熱引致火災危險）。
- ▶ 組件如有故障，必須使用 Miele 原廠備用零件更換。只有安裝這類零件，Miele 才可保證本機符合標準。
- ▶ 請確保電源插座在本機裝妥後仍可輕易接觸得到，以便於在必要時切斷洗衣機電源。
- ▶ 如因使用者擅自維修而釀成意外危險事故，製造商概不負責。本機的一切維修工作必須交由 Miele 認可的維修技師負責。因上述擅自維修所引致的任何損壞將不獲保用。
- ▶ 為保障使用者安全，電線出現故障時，必須交由 Miele 認可的維修技師更換新線。

## 注意事項及安全說明

---

- ▶ 為本機進行清潔、保養，以及在本機出現故障時，必須切斷電源。
- ▶ 在以下條件得到滿足的情況下，Miele「防漏系統」可防止本機因漏水問題遭受損壞：
  - 本洗衣機須正確接駁水源和電源。
  - 如發現故障或損壞，必須經由合資格人員檢查後方可使用（必要時應進行維修）。
- ▶ 水壓必須維持在介乎於 100 至 1,000 千帕水平。
- ▶ 如使用本洗衣機的地方經常有蟑螂或其他害蟲出沒，必須特別注意保持本機及其附近環境清潔。如因蟑螂或其他害蟲引致本機受損，將不獲保用。
- ▶ 本機不得用於非固定場所（如船上）。
- ▶ 除非已得到 Miele 許可，切勿對本機作任何改裝。

### 正確使用

- ▶ 切勿在可能受霜凍影響的房間內安裝本洗衣機。結冰的喉管可能會爆裂或破裂。當溫度低於冰點時，電子控制裝置或會出現輕微操作故障。
- ▶ 首次使用本機前，請確保已拆除機背的搬機手挽桿（請參閱「安裝與電力接駁 - 拆除搬機手挽桿」一節）。否則脫水時可能導致本機和旁邊的傢具或電器受損。
- ▶ 如因外遊等原因會在較長一段時間內暫停使用本洗衣機（尤其是在附近未設有排水渠的情況下），請關掉水龍頭。
- ▶ 警告：慎防本機漏水。  
如將排水喉管掛在洗濯盆上，請確保經喉管排出的水能被迅速排走，以免洗濯盆過量積水溢出。請確保排水喉管已被扣緊，以免被排水時的衝力沖脫。
- ▶ 請確保洗滌的衣物中沒有夾雜任何異物（如釘、針、硬幣、萬字夾等）。這些硬物可損壞本機組件（如洗衣水容器、洗衣滾筒等），以致損及洗滌的衣物。

## 注意事項及安全說明

---

- ▶ 使用蒸氣功能後，打開滾筒門時，需格外小心。由於蒸氣散溢，且滾筒表面和觀察孔門變得燙手，稍一不慎便可能被意外燙傷。請遠離本機，直到蒸氣消散。
- ▶ 本洗衣機的最大洗衣量為 **9 公斤**（以乾衣物重量計）。有關各程序的建議最大洗衣量，請參閱「程序一覽表」。
- ▶ 只要確保放入洗衣劑盛載格的洗衣劑分量正確，便無需特別為本機除垢。如需為本機額外除垢，請務必使用含天然檸檬酸的專用除垢劑。**Miele** 建議使用 **Miele** 除垢劑為本機除垢。**Miele** 除垢劑可經 **Miele** 網站 [www.miele-shop.com](http://www.miele-shop.com) 或向 **Miele** 訂購。請嚴格遵循包裝說明操作。
- ▶ 將用清潔溶劑預先處理過的衣物放入機內洗滌前，必須用清水將其徹底沖洗乾淨。
- ▶ 切勿在機內使用清潔溶劑（例如含有苯的清潔劑），以免令組件受損及釋放出有毒氣體。此類溶劑亦會引起火災和爆炸危險。
- ▶ 請勿使用清潔溶劑（例如含有苯的清潔劑）清潔本機表面。這會對塑膠表面造成損壞。
- ▶ 僅可使用生產商指明適用於家用洗衣機的染料。請嚴格遵守生產商的指示操作。

- ▶ 剝色劑含有硫化物，可引致腐蝕損害。請勿在機內使用剝色劑。
- ▶ 如洗衣劑濺入眼中，請立即用微暖水徹底沖洗。如不慎吞下，請立即求醫並保留洗衣劑包裝或標籤以供參考。有皮膚問題或皮膚較為敏感的人士應盡量避免讓皮膚與洗衣劑接觸。

### 配件

- ▶ 僅可安裝 **Miele** 明確許可的配件。如使用其他配件，使用者就本機的保用、性能及產品責任提出的索償將告無效。
- ▶ 可使用合適的疊架設備（可作為自選配件加以訂購）將 **Miele** 滾筒乾衣機疊裝在 **Miele** 洗衣機上。請確保訂購的疊架設備適用於 **Miele** 洗衣機和 **Miele** 滾筒乾衣機。
- ▶ 如將洗衣機裝在 **Miele** 基座（可作為自選配件加以訂購；供應視乎所在國家而定）上，請確保訂購的基座適用於本洗衣機。

**Miele** 不會對因不遵照本「注意事項及安全說明」而引致的損壞負責。

# 操作洗衣機

## 控制面板

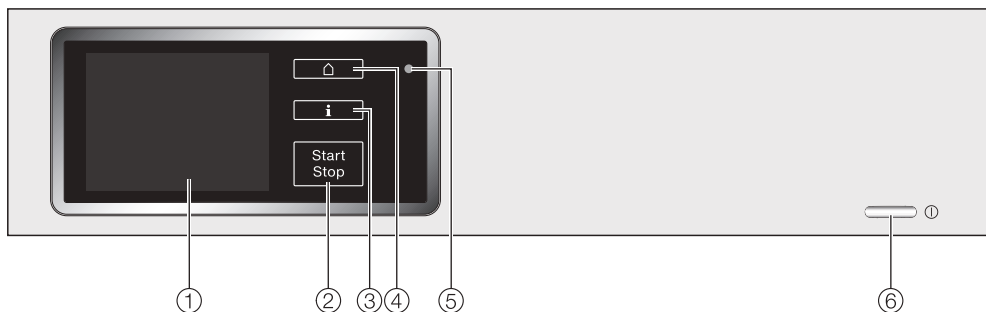

① **觸控顯示屏**

詳情請參閱下一頁。

② **「Start/Stop」(啟動/停止)感應器**

用於啟動已選程序或取消已啟動的程序。當感應器開始閃動時，即可隨時啟動所選程序。

③ **i 感應器**

當系統已準備好提供顯示屏上所列功能表的相關資訊時，此感應器即會亮起。

④ **🏠 感應器**

用於返回主功能表。系統將不會儲存此前設定的一切設定值。



⑤ **光學界面**

供維修技師使用。

⑥ **⏻ 按鈕**

開機或關機專用按鈕。為節省能源，程序／防皺階段結束逾 15 分鐘後或開機 15 分鐘後仍未選擇任何程序時，洗衣機皆會自動關機。

## 觸控顯示屏和感應器

只需輕觸 、 和「Start/Stop」（啟動/停止）感應器及顯示屏上的其他各個感應器，系統即會執行相應操作。

原子筆等尖頭或尖銳物件均有機會刮花顯示屏。  
請僅透過指尖執行各種操作。

輕觸顯示屏上各個感應器時，顯示屏即會列出一系列選項或子功能表；您亦可藉此進入另一個功能表版面。

如未有在數秒內按下任何感應器，顯示屏或會自動切換至上一個功能表版面。您可能需要再次輸入原先設定。

## 主功能表

啟動洗衣機後，顯示屏將顯示出主功能表。

您可透過主功能表進入各個主要子功能表版面。

只需輕觸  感應器，即可隨時返回主功能表版面。此前輸入設定將不會被儲存到系統紀錄上。



### ① 程序

用於選擇洗衣程序。

### ② 常用程序

您可以儲存多達十個自選洗衣程序。

詳情請參閱「常用程序」。

# 操作洗衣機

## ③ 洗衣提示

「Washing assistant」（洗衣提示）功能可逐步助您選取最合適洗衣程序。

詳情請參閱「洗衣提示」。

## ④ 捲動軸

當顯示屏顯示出捲動軸時，即表示尚有更多選項或可供查閱資訊。

捲動軸闊度會視乎可用選項或資訊多寡而有所不同。

捲動軸位置可顯示出您目前位於選項清單或資訊文本的具體位置。

## ⑤ 瀏覽感應器

只需輕觸 < 和 > 感應器，即可進一步瀏覽選項清單或資訊文本的其他段落。

輕觸 > 感應器，即可切換至下一頁主功能表。

## ⑥ 個人衣物組合

如需清洗一些需要提供不同衣物護理的微髒衣物、但衣物數量卻不足以執行一項標準程序時，便可使用此程序洗滌該等衣物。

洗衣機系統將因應所選衣物清單揀選合適洗衣程序。

詳情請參閱「個人衣物組合」。

## 設定 ▾

為配合「Settings ▾」（設定 ▾）功能表的修訂需求，您可自行調整洗衣機電子裝置設定。

詳情請參閱「設定 ▾」。



## 如何操作本機的範例

### 選項列表

程序功能表（單個選項列表）：



輕觸 < 或 > 感應器滾動至列表的左側和右側。

看見捲動軸符號時，即表示尚有更多選項可供選用。

輕觸程序名稱，點選相應程序。

顯示屏將會列出所選程序衣物量資料。

等待數秒或直接按下 OK 感應器確認選項時，顯示屏即會改為顯示所選程序的標準功能表。

選項功能表（多個選項列表）：



輕觸 < 或 > 感應器，瀏覽左側或右側的更多選項。

只需輕觸 ↶ 感應器，即可返回上一級功能表。

看見捲動軸符號時，即表示尚有更多選項可供選用。

輕觸一個或多個選項，啟動相應程序。

系統將以 ✓ 標示出目前已選選項。

只需再次輕觸該選項，即可取消原先選擇。

OK 感應器用於啟動或儲存已被標選的選項。

# 操作洗衣機

---

## 設定數值

您可在多個功能表中設定數值。



顯示屏會以白色標選出可設定數值。輕觸 - 感應器即可調低數值設定，輕觸 + 感應器則可調高數值設定。OK 感應器則用於確認選用已設定數值。

**提示：**只需重複輕觸 + 或 - 感應器，數值即會不斷自動遞增或遞減。

## 撕除保護貼和貼紙

- 請撕去
- 機門上的保護貼。
- 正面和機蓋上的貼紙。

 切勿移除打開機門後可見的任何標籤（例如數據牌）。

## 從滾筒內取出洗衣液匣

滾筒中配備兩個盛載 UltraPhase1 和 UltraPhase2 的洗衣液匣。洗衣液匣將自動投放洗衣劑到滾筒內。

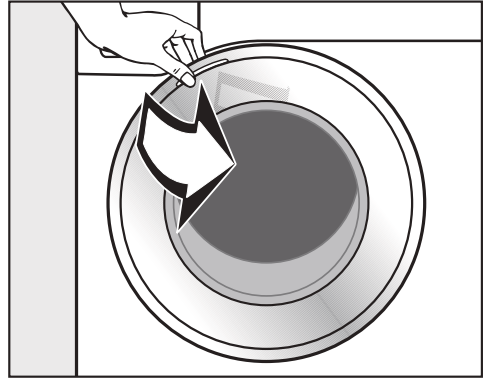

- 拉開機門。
- 將兩個洗衣液匣從滾筒中取出。

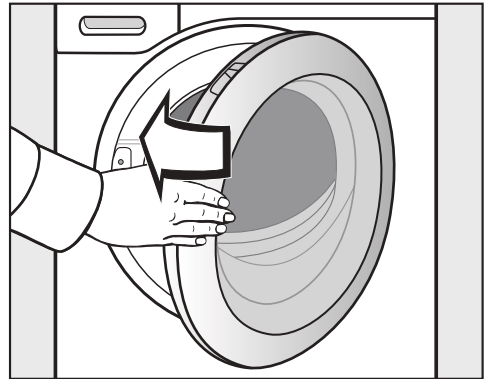

- 輕力擺動使機門關上。

# 首次使用前

## 完成洗衣機安裝步驟後

⚠ 首次使用前，請確保本機已正確安裝及接駁妥當。請參閱「安裝與電力接駁」一節。為免本機在使用過程中出現漏水情況，請檢查並確保排水過濾已牢牢裝穩。

本機出廠前曾進行全面功能測試，因此滾筒內或會存有少量殘餘水分。

為確保安全，必須確保本洗衣機已完成首次使用前的一切準備工作後，方可執行脫水程序。要啟動脫水功能，必須先執行洗衣程序（不要放入衣物和洗衣劑）。

使用洗衣劑或會造成太多泡沫。

- 按下 ① 按鈕。

## 設定語言

您將被提示選擇所需的顯示屏語言。可透過「Settings」（設定）功能表隨時更改語言設定。

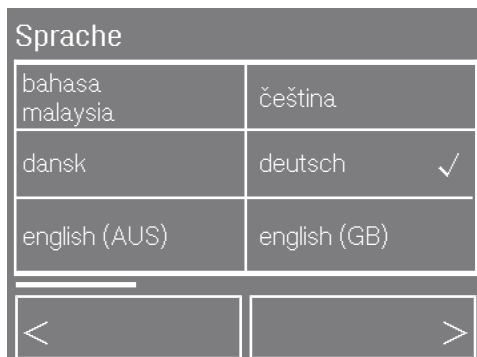

- 輕觸 < 或 > 感應器，直至顯示屏顯示出所需語言選項。
- 輕觸代表所需語言的相應感應器。

系統將以剔號 ✓ 標示已設定的語言選項，顯示屏並將改為顯示**時鐘格式**設定版面。

## 設定時鐘格式

### 時鐘格式

24小時制 ✓ 12小時制

- 選取所需的時鐘格式。

系統將以剔號 ✓ 標示已設定的語言選項，顯示屏並將改為顯示**時鐘時間**設定版面。

## 設定時鐘時間

### 時鐘時間

12 : 00

-

+

OK

- 利用 - 和 + 感應器設定目前小時值，完成後再按下 OK 確認已輸入設定值。
- 用相同方式設定分鐘，完成後再按下 OK 確認已輸入設定值。

**提示：**點選 12 小時制格式後，即可進一步設定上午或下午。

顯示屏將改為顯示 Miele@home 版面。

## Miele@home

當顯示屏顯示出此一版面時，即表示可透過通訊模組將本洗衣機接駁到 Miele@home 系統上。

- 輕觸 OK 確認已查閱信息。

顯示屏將改為顯示**設定**。

## 設定洗衣機

顯示屏將顯示出更多資訊。

- 請依照指示操作，並輕觸 OK 確認已查閱信息。

顯示屏將改為顯示主功能表。

## 執行首個程序

執行首個程序前，必須先行啟動 TwinDos 裝置。

- 請參閱 TwinDos 一節。

# TwinDos

洗衣機配備一體式洗衣劑投放裝置。

洗衣劑投放裝置可與

1. Miele 2 Phase 系統  
或
2. 任何其他洗衣液和／或衣物柔順劑搭配使用。

## Miele 2 Phase 系統

Miele 2 Phase 系統使用基本洗衣劑 (UltraPhase 1) 和洗衣劑增強劑 (UltraPhase 2)。為達到最佳效果，系統會在洗衣過程中分開投放這些溶劑。2 Phase 系統可徹底清潔白色衣物和彩色衣物。可經 Miele 或透過網站 [www.miele-shop.com](http://www.miele-shop.com) (詳細聯絡方式請參閱本手冊封底) 訂購 UltraPhase 1 和 UltraPhase 2 單次用量洗衣液匣。

## 洗衣液／衣物柔順劑

可在洗衣機隨附的兩個可加注容器中加入洗衣液及／或衣物柔順劑。

## TwinDos 操作原理

選定洗衣程序後，即可啟動 TwinDos 程序設定。

要使用 TwinDos 功能，需指定該電子裝置的以下資訊：

1. 容器中加入的**洗衣劑類型**及／或**衣物柔順劑**。
2. 洗衣液或衣物柔順劑的**用量**。系統已於出廠時預設 Miele 產品用量。

切勿在容器中加入專用洗衣劑。請使用 CapDosing 洗衣膠囊或洗衣劑盛載格盛放這些溶劑。

視乎 TwinDos 自動投放系統中的洗衣劑種類，某些程序並無法選用自動投放功能。如正使用 Miele 2 Phase 系統，執行「Woollens」（羊毛衣物）程序時即無法啟動自動投放功能。這可防止羊毛衣物免受不適用洗衣劑的損壞。

## 插入洗衣液匣/容器

⚠ 將已加注溶液的容器或洗衣液匣放在兒童接觸不到的地方。請遵守洗衣劑製造商的使用說明和注意事項。

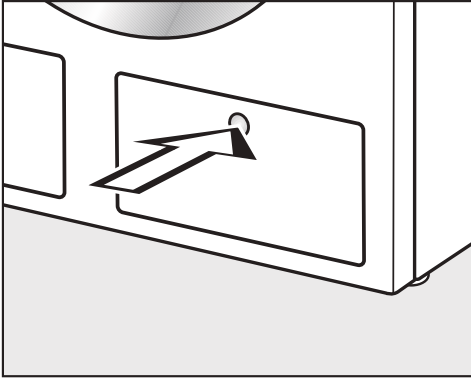

- 輕按TwinDos 自動投放容器面板。面板將會彈開。

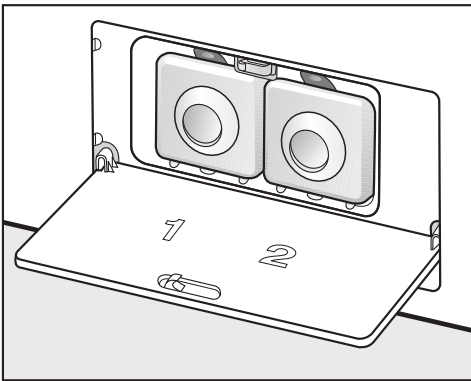

- 將面板放下。

## 使用洗衣液匣

UltraPhase 1 和 UltraPhase 2 均以獨立洗衣液匣包裝供應。

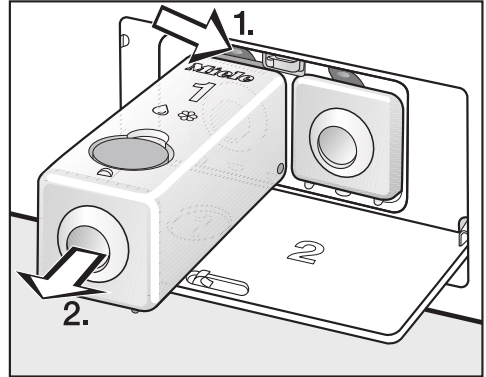

- 按下黃色脫扣 (1.)，將容器拉出 (2.)。

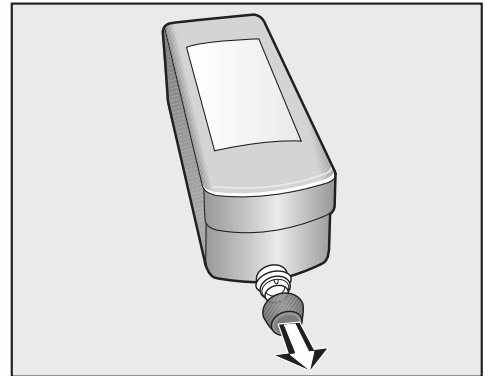

- 取出洗衣液匣上的洗衣膠囊。

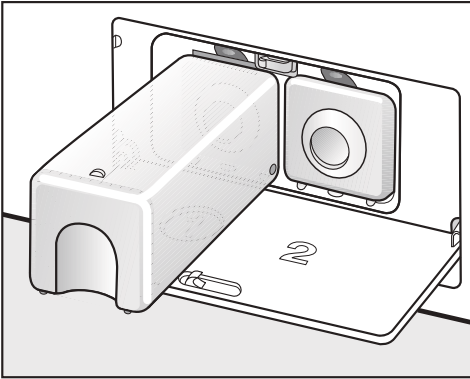

- 將 **UltraPhase 1** 洗衣液匣推入 **容器格 1**，直至其鎖定到所屬位置。
- 移除容器 2 並將 **UltraPhase 2** 洗衣液匣推入 **容器格 2**，直至其鎖定到所屬位置。

請將容器妥善收好。容器可與其他洗衣劑搭配使用。

## 使用容器

- 從盛載格中取出容器。
- 鬆開制動器後，將自選洗衣液注入容器。
- 關上制動器並將容器重新推入到盛載格內。請確保容器已被鎖定到所屬位置。

**提示：**記下已注入容器的洗衣劑名稱，即可更有效確保隨後輸入正確的相應設定。

可使用以下洗衣液及／或衣物柔順劑：

- Miele Ultra Color
- Miele 羊毛衣物和纖柔衣物專用洗衣劑
- Miele 衣物柔順劑
- 多用途洗衣劑
- 彩色衣物專用洗衣液
- 纖柔衣物專用洗衣液
- 羊毛衣物和纖柔衣物專用洗衣劑
- 衣物柔順劑

## 將電子裝置設定為洗衣液及／或衣物柔順劑

- 啟動洗衣機，靜待顯示屏自動顯示出主功能表。
- 輕觸 > 感應器，即可切換至下一頁主功能表。

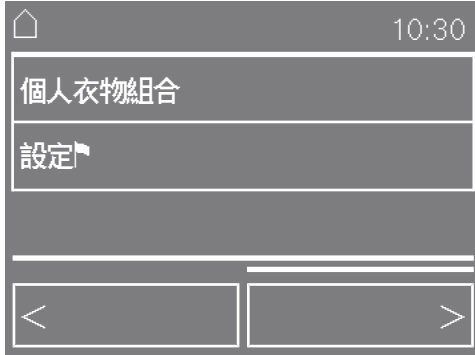

- 輕觸**設定** 感應器。

顯示屏將改為顯示**設定** 功能表。



- 輕觸 TwinDos 感應器。

顯示屏將改為顯示 TwinDos 設定。



- 輕觸**洗衣劑種類/用量** 感應器。

顯示屏將改為顯示**洗衣劑種類**功能表。



- 輕觸**容器1** 感應器。

顯示屏將改為顯示洗衣劑種類設定版面。

# TwinDos

## UltraPhase 1 及 UltraPhase 2 專用設定

UltraPhase 1 和 UltraPhase 2 用量設定已預設為適用於硬度範圍 II (🔧)。

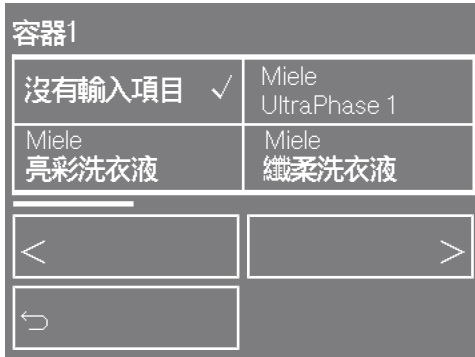

- 輕觸 Miele UltraPhase 1 感應器。

系統將以別號 ✓ 標示已設定的洗衣劑類型，顯示屏並將改為顯示**用量**設定版面。

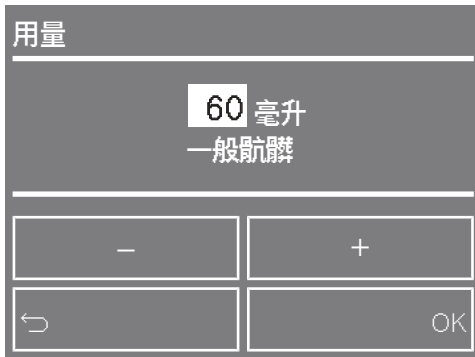

**提示：**如所在區域的水質硬度等級為 I (🔧) 或 III (🔧)，請依照 Miele 產品包裝所列指示調整用量。

- 請按下 OK 感應器確認預設用量，或使用 - 和 + 感應器更改用量設定。完成後請確認採用新設定用量。

洗衣機系統將會自動分配 UltraPhase 2 至容器格 2。您只需確認選用預設用量或自行更改用量設定即可。



- 請按下 OK 感應器確認預設用量，或使用 - 和 + 感應器更改用量。完成後請確認採用新設定用量。
- 輕觸 ◀ 感應器返回主功能表。

## 其他洗衣劑專用設定

出廠時以水質硬度等級 II 為基準預設 Miele 產品的用量 (👉)。

### 容器1

沒有輸入項目 ✓	Miele UltraPhase 1
Miele 亮彩洗衣液	Miele 纖柔洗衣液
<	>
↶	

- 使用 < 或 > 感應器瀏覽其他版面，尋找所需洗衣劑類型。
- 輕觸所需洗衣劑的相應感應器。

所選擇的洗衣劑類型將用勾號 ✓ 標示已設定的洗衣劑類型，顯示屏並將改為顯示**用量**設定版面。

### 用量

105 毫升	
一般航麟	
-	+
↶	OK

**提示：**如所在區域的水質硬度等級為 I (👉) 或 III (👉)，請依照 Miele 產品包裝所列指示調整用量。

- 請按下 OK 感應器確認預設用量，或使用 - 和 + 感應器更改用量。完成後請確認採用新設定用量。
- 根據上文所述設定容器格 2。

加入多用途洗衣液或彩色衣物用洗衣液時，放入的衣物切勿超過**9**公斤；加入羊毛衣物和纖柔衣物用洗衣液時，放入的衣物切勿超過**3**公斤。

- 輕觸 ◻ 感應器返回主功能表。

# TwinDos

## 執行首個程序

使用本洗衣機前，必須先驅動 TwinDos 系統。  
要驅動系統，則**必須在未放入衣物的情況下**執行一項洗衣程序。

- 打開水龍頭。

確保關牢洗衣機機門。

- 輕觸**程序**感應器。
- 選擇**棉質衣物**程序。

顯示屏會先列出洗衣量；接著則會顯示程序的標準功能表。



- 請選擇 TwinDos。

顯示屏將改為顯示**骯髒程度**功能表。

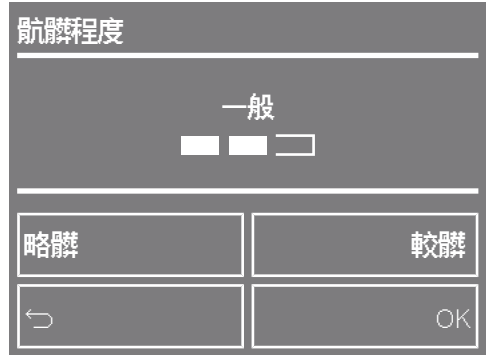

- 請使用**較髒**感應器選擇**非常骯髒**設定，並按下 OK 確認設定。

如正使用 Miele 2 Phase 系統：

- 按下**白色衣物**感應器，確認洗滌**白色衣物**。

如採用其他洗衣劑：

- 輕觸相應感應器，確認選用已被標選的洗衣劑。

如採用洗衣劑及衣物柔順劑：

- 請使用 OK 感應器確認選項。
- 輕觸正在閃動的「**Start/Stop**」（**啟動/停止**）感應器。

- 程序結束時，請關閉洗衣機。

現在便可以使用 TwinDos 裝置了。

### 耗水量及耗電量

- 水電用量視乎洗衣量而定。要發揮洗衣機的最高效能，請按相關程序所建議的最大洗衣量（以乾衣物重量計）放入適量衣物。
- 洗滌少量衣物時，自動洗衣量識別系統即會自動減少耗水及耗電量。
- 洗滌少量微髒衣物時，請使用「Express 20」（快洗 20）程序。
- 新式洗衣劑可允許以較低溫度（如攝氏 20 度）進行洗滌。洗滌時，使用較低溫度設定可助節省能源。
- 要保持本機衛生，請定期用洗衣粉及熱水（攝氏 60 度或更高溫度）加以清洗。顯示屏中會出現「Hygiene info」**衛生資訊**，提醒您執行熱水清洗。

### 洗衣劑

- 如需精確投放所需用量，請使用自動洗衣劑投放。
- 依照衣物的髒污程度調整洗衣劑用量。
- 請勿使用超出洗衣劑生產商在包裝上列明的建議用量。

### 用滾筒乾衣機乾衣時

只需為洗衣程序盡可能選擇最高脫水轉速，即可省卻隨後使用滾筒乾衣機乾衣的所需用電量。

# 環保及經濟的洗衣方法

## EcoFeedback

可使用 ECO Feedback 感應器調用本機耗電量和耗水量的相關資訊。

顯示屏將顯示以下資訊：

- 程序啟動前顯示預計的耗電量和耗水量。
- 程序執行期間或結束時，顯示程序的耗電量、耗水量及所需成本。

### 1. 預計值

- 選擇程序後，輕觸 ECO Feedback 感應器。

系統會以棒形圖顯示預計的耗電量和耗水量等級。

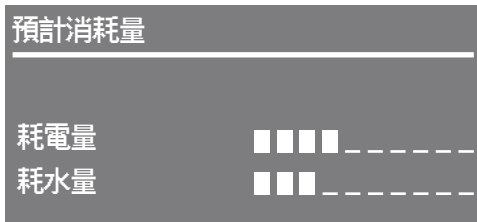

可看到的橫條 (■) 越多，耗水量或耗電量就越高。

視乎所選的洗衣程序、溫度和選項，預計值可能會有所差異。

## 2. 實際耗費量

程序執行期間或結束時，您亦可查看程序的實際耗電量、耗水量及所需成本。有關設定成本的更多資訊，請參閱「設定，總消耗量」。

- 輕觸**更改**感應器。
- 在標準程序功能表中，選擇 ECO Feedback 感應器。



消耗量及成本數據會隨著程序完成步驟而不斷調整。

程序結束時打開機門或洗衣機自動關機時，數據均會還原至原本的預計耗費量數值。

# 1. 準備衣物

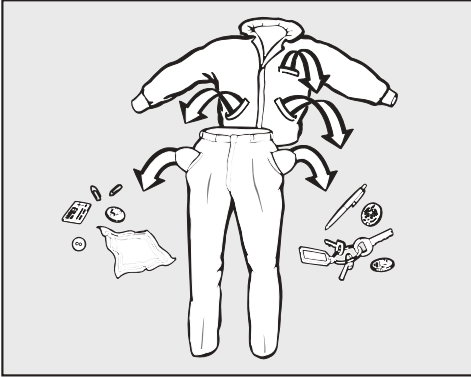

- 掏空衣袋。

⚠ 雜物（如釘子、硬幣、萬字夾等）會損及衣物及洗衣機組件。

## 準備好衣物

- 根據顏色及護理標籤將衣物分類。大部分衣物的衣領或側骨位均縫有衣物護理標籤。

**提示：**深色衣物通常帶有大量染料。將其混入其他衣物一起洗滌前，必須分開清洗數次。白色衣物和彩色衣物應分開洗滌。

## 預先處理污漬

- 極骯髒位置或污漬應盡快清洗（最好在污漬未乾時清洗）。請使用不脫色的軟布小心輕印並去除溢出的污漬拭去。切勿用力拭抹。

**提示：**非常骯髒的位置可使用洗衣液或除漬劑並依照製造商的說明預先處理。處理特別頑固的污漬前，請先諮詢乾洗店意見。

⚠ 如使用清潔溶劑（如含有苯的清潔劑）預先處理污漬，請確保已遮蓋好所有塑膠部件（如鈕扣）。將衣物放入洗衣機洗滌前，請確保清潔溶劑已被沖洗乾淨。

⚠ 切勿在機內或本機表面使用清潔溶劑。

## 一般提示

- 窗簾：先拆除鉛錘或放入洗衣袋。
- 內衣金屬線和領樸：胸圍金屬線、恤衫領樸等如鬆脫，應將其拆除或縫好。
- 放入機內洗滌前請拉上拉鏈、貼好魔術貼、扣好鉤子和圈眼。
- 扣好絨裏織物的面布、枕套等，以免絨裏卷起。

切勿將衣物護理標籤註明**不可機洗**的衣物（~~W~~符號）放入機內洗滌。

## 2. 選擇程序

### 開機

為確保洗衣量顯示系統能夠正常運作，請於開機前取出滾筒內的任何衣物。

- 按下 **⓪** 按鈕。

內部滾筒照明燈將會亮起。

五分鐘後，滾筒照明燈將自動熄滅。

顯示屏將顯示主功能表。

### 選擇程序

- 輕觸**程序**感應器。



- 按下 **<** 或 **>** 感應器瀏覽其他版面，搜尋所需程序。
- 輕觸所需程序的對應感應器。

顯示屏將會顯示出所選程序的相應衣物量。

- 您可直接按下 **OK** 感應器確認選項；您亦可等待數秒鐘，等待顯示屏自動顯示出程序的標準功能表。



您亦可透過以下功能選取所需程序：

- 常用程序；
- 洗衣提示；
- 個人衣物組合

### 溫度

您可調整某項洗衣程序的預設溫度。

- 輕觸**溫度**感應器。
- 使用 **-** 和 **+** 設定所需溫度，完成後再按下OK 確認選擇。

### 脫水轉速

可按需要調整洗衣程序的預設脫水轉速。

- 輕觸**轉速**感應器。
- 使用 **-** 和 **+** 設定所需轉速，完成後再按下OK 確認選擇。

### TwinDos

您可按需要啟動「Automatic dispensing」（自動投放）。

- 輕觸 TwinDos 感應器。

系統將提示您輸入衣物骯髒度資料。

詳情請參閱「骯髒程度」。

- 使用**略髒**或**較髒**感應器輸入衣物的骯髒程度，完成後再按下 OK 確認選擇。

如正使用 Miele 2 Phase 系統，則系統亦將提示您輸入衣物顏色組合資料。

- 選擇**白色衣物**或**彩色衣物**。

如使用了其他類型的洗衣劑或衣物柔順劑，顯示屏亦會列出這些用品的相關資料。

顯示屏中會列出最合適洗衣劑，名稱旁邊並會以剔號 (✓) 作標示。

若系統評估後認為適合使用洗衣劑及衣物柔順劑（例如彩色衣物用洗衣劑和衣物柔順劑），則會同時選擇兩種用品。

- 確認或更改選擇。

「Automatic dispensing」（自動投放）現已被啟動。

### 3. 選擇程序設定

#### 「ProgrammeManager」(程序管理員)

透過「ProgrammesManager」(程序管理員)選項，即可因應個人需求調整洗衣程序設定。

- 輕觸**程序管理員**感應器。
- 選擇所需選項。

「ProgrammesManager」(程序管理員)已被啟動。

詳情請參閱「程序管理員」。

#### 選項

可在既定洗衣程序以外加入額外選項。

- 輕觸**額外選項**感應器。
- 選擇一個或多個選項。
- 請使用 OK 感應器確認選擇。

選項已被採納。

詳情請參閱「選項」一節。

#### 污漬

為更有效清除衣物污漬，本機特別設有一系列污漬類型選擇。洗衣程序將會因應所選污漬針對性地執行洗衣步驟。

- 輕觸**污漬**感應器。
- 從列表中選擇污漬類型。

您可為每個洗衣流程設定最多三種污漬類型。

點選某類別污漬時，顯示屏將同時列出有用參考資訊。

- 輕觸 OK 確認已查閱信息。
- 輕觸 OK 感應器，確認選定的污漬選項。

顯示屏或會列出更多相關資訊；要確認已查閱此等資訊，則必須按下 OK 感應器。

系統已儲存所選設定。

#### 啟動延遲啟動功能

透過延遲啟動功能，即可為某個洗衣程序預設結束時間或開始時間。

- 輕觸**結束於**感應器。
- 輕觸 - 和 + 感應器設定所需時間，完成後按下 OK 感應器確認所輸入設定。

延遲啟動時間已被儲存到系統紀錄上。詳情請參閱「延遲啟動」。

## 3. 選擇程序設定

### 「CapDosing」(洗衣膠囊投放)

使用此項洗衣程序時，可選用「CapDosing」(洗衣膠囊投放)功能。

- 輕觸「CapDosing」(洗衣膠囊投放)感應器。

顯示屏會列出適用於程序的洗衣膠囊種類。

- 選擇所需的膠囊類型。

「CapDosing」(洗衣膠囊投放)功能已被啟動。

更多資訊，請參閱「5 添加洗衣劑，洗衣膠囊」。

### Eco Feedback

可使用 ECO Feedback 感應器調用本機耗電量和耗水量的相關資訊。

- 輕觸 ECO Feedback 感應器。

顯示屏將會列出預計耗費量數據。

更多資訊，請參閱「環保及經濟的洗衣方法，Eco Feedback」。

### 洗衣量 / 用量

放入衣物後，即可查閱衣物量、骯髒度及洗衣劑用量等資料。

- 輕觸衣物量/用量感應器。

顯示屏將列出實際衣物量數據。

- 按下 OK 確認選擇。

顯示屏將改為顯示**骯髒程度**功能表。

可按需要再次更改骯髒程度設定。

詳情請參閱「骯髒程度」。

- 請使用 OK 確認選擇。

顯示屏將改為顯示**用量**功能表。

如已為主洗步驟選用 TwinDos 或「CapDosing」(洗衣膠囊投放)功能，顯示屏即不會顯示出用量版面。

## 4. 將衣物放入洗衣機

### 打開機門

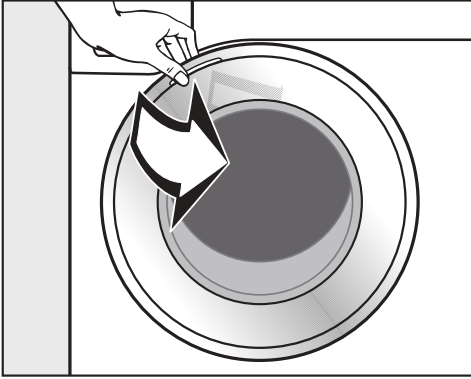

- 抓住機門手柄，拉開機門。

顯示屏將顯示出衣物量版面。

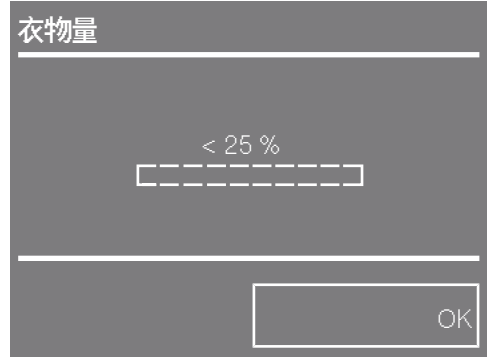

顯示屏將會列出已放入滾筒內的衣物量數據（以佔程序最大衣物量百分比計算；數據會以 25% 為一級遞增或遞減）。

- 將衣物攤開並鬆散地放入洗衣滾筒內。

將不同大小衣物同時放入機內洗滌既可提升洗衣效果，亦有助於脫水時均勻分散衣物重量。

在機內洗滌相當於最大洗衣量的衣物時，確可充分善用水電資源。但放入過量衣物卻會降低洗滌效能並令衣物出現皺褶。

## 4. 將衣物放入洗衣機

### 關上機門

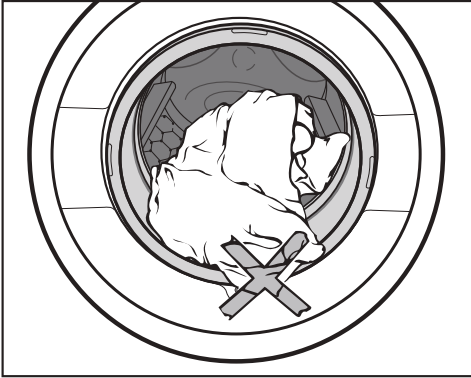

- 確保機門和密封墊之間未夾住任何衣物。

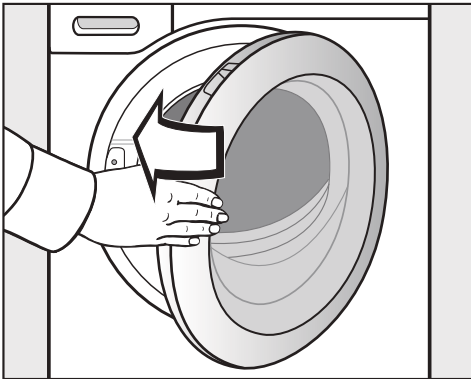

- 輕力擺動使機門關上。

系統將提示您輸入衣物骯髒度資料。

- 使用**略髒**或**較髒**感應器輸入衣物的骯髒程度，完成後再按下 OK 確認選擇。

詳情請參閱「骯髒程度」。

顯示屏將顯示用量版面。

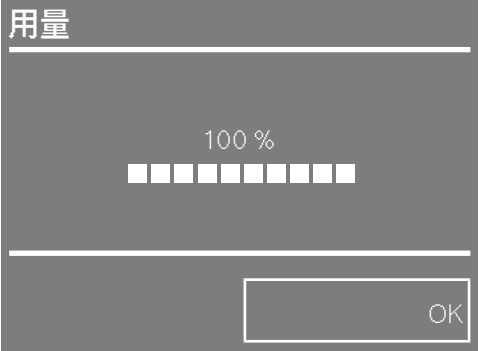

- 按下 OK 確認選擇。

如已為主洗步驟選用 TwinDos 或「CapDosing」（洗衣膠囊投放）功能，顯示屏即不會顯示出用量版面。

## 5. 添加洗衣劑

本機設有多個添加洗衣劑選項。

### TwinDos

若於設定程序時同時選用 TwinDos，系統即會在啟動本洗衣程序時自動分配洗衣劑。

所分配的實際洗衣劑種類將視乎您注入 TwinDos 裝置的用品類別。

### 「CapDosing」（洗衣膠囊投放）

若於設定程序時選用「CapDosing」（洗衣膠囊投放）功能，系統即會在執行本程序時透過膠囊分配洗衣劑。

僅可就每項洗衣程序選擇一種膠囊。

有三種不同的洗衣膠囊可供使用：

- ☼ = 衣物護理劑（如衣物柔順劑、防護劑）
- ☼ = 添加劑（如洗衣劑增強劑）
- ☼ = 洗衣劑（僅用於主洗程序）

視乎所選設定，系統將透過膠囊分配洗衣劑及衣物護理劑添加劑。

每個洗衣膠囊內含供一個洗滌循環使用的洗衣劑量。

可透過網站 [www.miele-shop.com](http://www.miele-shop.com) 或從 Miele（詳細聯絡方式請參閱本手冊封底）訂購洗衣膠囊。

⚠ 將洗衣膠囊放置在兒童接觸不到的地方。

### 插入洗衣膠囊

- 打開洗衣劑盛載格。

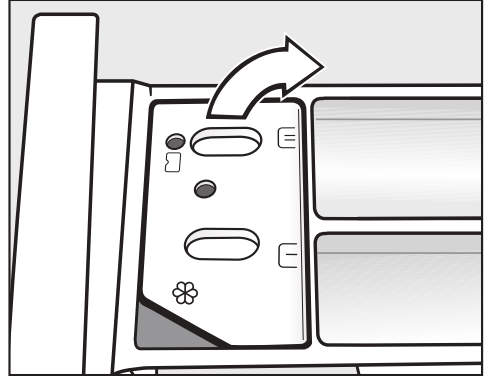

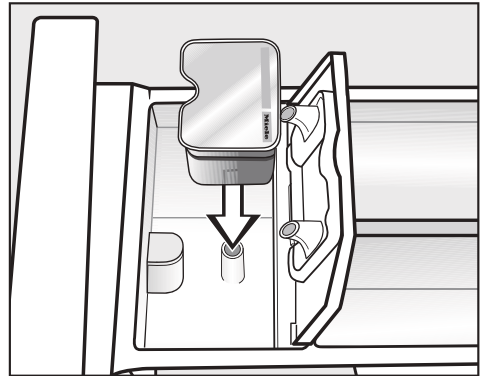

- 打開 ☼/☼ 盛載格的蓋子。



- 將洗衣膠囊緊緊地按入盛載格。

## 5. 添加洗衣劑

洗衣程序將適時投放洗衣膠囊中的洗衣劑。

清水僅會透過膠囊流經  盛載格。使用膠囊時，不得將任何額外衣物柔順劑加入到  盛載格中。

- 程序結束後，取出空的洗衣膠囊。

因技術所限，洗衣膠囊內會有少量殘餘水分。

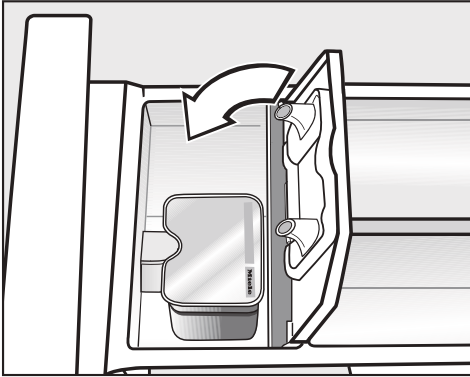

- 關閉機蓋，用力按下機蓋使其關緊。
- 關上洗衣劑盛載格。

將洗衣膠囊插入洗衣劑盛載格，打開洗衣膠囊。如果在洗衣膠囊使用前將其從盛載格上取出，可引致洗衣膠囊中的洗衣劑溢出。

如果出現此情況，請棄置洗衣膠囊。切勿再次使用該洗衣膠囊。

## 5. 添加洗衣劑

### 洗衣劑盛載格

請根據用量版面所列數據加入適量洗衣劑。

所顯示的百分比與製造商在包裝上列出的建議洗衣劑用量有關。

- 40% = 添加稍為少於一半建議用量的分量
- 50% = 添加相等於一半建議用量的分量
- 60% = 添加稍為多於一半建議用量的分量
- 75% = 添加相等於建議用量四分之三的分量
- 100% = 添加相等於建議用量的分量

請同時參考水質硬度數據調整用量。

#### 太少洗衣劑會引致：

- 衣物未能得到妥善清潔；日久衣物顏色便會變得暗啞、質感亦會變硬。
- 油膩微粒黏回到衣物上。
- 水垢沉澱物會積聚到發熱元件上。

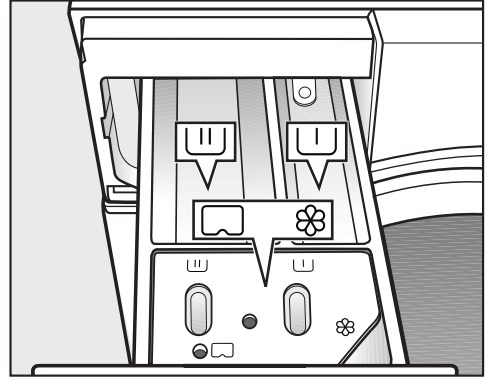

#### 太多洗衣劑會引致：

- 太多泡沫，阻礙衣物攪動，令洗滌、過水和脫水效果不理想。
- 耗水量增多（系統會自行啟動額外過水程序）。
- 造成環境負擔。



- 拉出洗衣劑盛載格，按下方指示將洗衣劑倒進格內：



預洗用洗衣劑（按如下方法分配總建議用量：加 $\frac{1}{3}$ 到盛載格 ，加 $\frac{2}{3}$ 到盛載格 ）。



主洗洗衣劑，包括「Soak」（浸洗）（如已選擇）



衣物柔順劑、澱粉漿或洗衣膠囊。

詳情請參閱「洗衣劑」一節。

## 6. 啟動程序 - 程序結束

### 啟動程序

- 輕觸正在閃動的「Start/Stop」（啟動/停止）感應器。

機門會被鎖定（ 符號會出現在顯示屏上，提醒您機門已被鎖上），程序將會啟動。

顯示屏會列出程序狀態資訊。



洗衣機顯示屏會列出現正執行的程序步驟 ① 以及程序剩餘時長 ②。如已設定延遲啟動時間，顯示屏即會同時列出有關時間。

程序啟動時，滾筒照明燈即會自動熄滅。

### 程序結束時

在防皺階段，機門仍會關上；顯示屏會交替顯示以下資訊：**防皺**和**完成**。

顯示屏亦將列出以下信息：**按下停止按鈕並取出衣物**

- 輕觸「Start/Stop」（啟動/停止）感應器。機門鎖定功能即被解除。

防皺階段結束時，機門將自動解鎖。

- 拉開機門。
- 取出衣物。

請檢查並確保已取出滾筒內的所有衣物。如任由衣物留在機內，衣物可能會褪色或在下次開機洗滌時將褪出的染料沾染到其他衣物上。

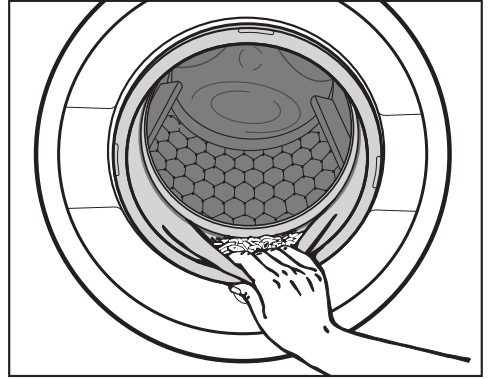

- 仔細檢查門封邊褶疊處，確保未有夾附任何細小物件（如鈕扣等）。
- 按下 ① 按鈕關機。
- 關上機門。慎防物件意外掉進洗衣滾筒內。如不慎留下這些物件，下次洗衣時便可能會令衣物受損。
- 必要時，從洗衣劑盛載格上取出使用過的洗衣膠囊。

## 骯髒度

當您選擇了自動分配功能或將衣物放入洗衣機後，顯示屏即會提示您輸入骯髒程度。

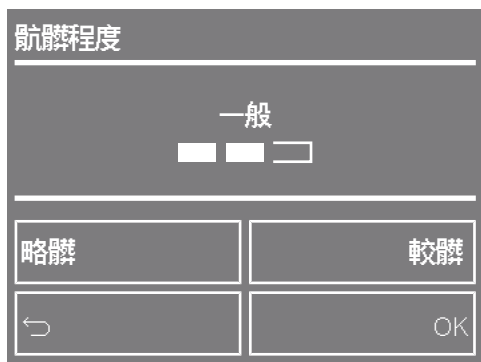

您可以使用**略髒**或**較髒**感應器設定骯髒程度。完成後請按下 OK 感應器確認選擇。

### 略為骯髒

沒有明顯灰塵或污漬。略帶體味。

### 一般骯髒

有明顯灰塵及/或略帶污漬。

### 非常骯髒

污漬非常明顯。

以下參數將視乎所選衣物骯髒度而有所不同：

- 洗衣劑用量
- 過水水位
- 程序持續時間（洗滌微髒衣物時，程序持續時間將會縮短）

使用某些程序時，您將無法設定相應的衣物骯髒度。這些程序只適用於洗滌一般骯髒衣物。

**提示：**您可在「Settings」（設定）中更改骯髒程度的預設設定或關閉骯髒程度詢問提示（請參閱「設定 - 骯髒程度」部分）。

# 衣物護理標籤符號

洗衣	
小桶內標明的數字代表適用於衣物的最高水溫。符號下的橫線數目代表適用的攪動程度。	
	符號下沒有橫線： = 正常攪動
	符號下有一條橫線： = 調低攪動速度
	符號下有兩條橫線： = 進一步調低攪動速度
	手洗（如未標明溫度，則使用最低溫度或冷水）
	不可洗水

## 程序選擇範例

程序	衣物護理標籤符號
「Cottons」 （棉質衣物）	
「Minimum iron」 （免熨衣物）	
「Delicates」 （纖柔衣物）	
「Woollens 」 （羊毛衣物 ）	
「Silks 」 （絲質衣物 ）	
「Express 20」 （快洗 20）	
「Automatic plus」 （自動加強）	

乾衣	
點數代表適用的乾衣溫度	
	正常溫度
	低溫
	不可放入機內乾衣

熨衣	
點數代表適用的熨燙溫度	
	高溫熨燙（最高熨斗底板溫度為約攝氏 200 度）
	中度溫度熨燙（最高熨斗底板溫度為約攝氏 150 度）
	低溫熨燙（最高熨斗底板溫度為約攝氏 110 度）。 請勿以蒸氣熨斗漿熨標有此標籤符號的衣物，以免令衣物永久受損。
	不可熨燙

專業清洗	
	僅可乾洗。各字母代表適用的清潔劑類型。
	僅可專業濕洗
	不可乾洗

漂白	
	可使用任何氧化漂白劑
	僅可使用含氧漂白劑或不含氯漂白劑
	不可漂白

# 脱水

## 最後脱水轉速

程序	(轉/分鐘)
「Cottons」(棉質衣物)	1600
「Minimum iron」(免熨衣物)	1200
「Delicates」(纖柔衣物)	900
「Woolens」(羊毛衣物)	1200*
「Denim」(牛仔布)	900
「Shirts」(恤衫)	900
「Steam care」(蒸氣護理)	-
「Express 20」(快洗 20)	1200
「QuickPower wash」(快速強勁洗滌)	1600
「Automatic plus」(自動加強)	1400
「Freshen up」(翻新)	-
「Dark garments」(深色衣物)	1200
「Down duvets」(羽絨被)	1200
「Outerwear」(戶外衣物)	800
「Proofing」(防護)	1000
「Separate rinse」(獨立過水)	1600*
「Starch」(加漿)	1400*
「Silks」(絲質衣物)	600*
「Sportswear」(運動裝)	1200
「Down filled items」(枕墊物)	1200
「Curtains」(窗簾)	600
「First wash」(首次洗滌)	1200
「Pillows」(枕頭)	1200
「Drain/Spin」(排水/脱水)	1600
「Cottons」(棉質衣物)	1600
「Maintenance wash」(保養洗滌)	900

## 程序最後脱水轉速

選擇程序時，程序的最佳脱水轉速會顯示在顯示屏中。對於表中標有\*的程序，最佳脱水轉速並非最大脱水轉速。

您可按需要調低最後脱水轉速。

調整最後脱水轉速時，您將無法設定高於表中所示數據的轉速。

## 過水及中途脱水

在主洗及過水過程之間設有一次中途脱水步驟。降低最後脱水轉速時，中途脱水轉速亦會隨之下降。如為「Cottons」(棉質衣物)程序選擇低於 700 轉/分鐘的脱水轉速，系統會額外加入一次過水步驟。

## 省去最後脱水步驟（暫停過水）

- 選擇**暫停過水**選項。衣物在完成最後過水後將會進入脱水程序，並繼續浸在最後過水的水中。如程序結束後不立即從滾筒中拿出衣物，可幫助減少皺摺。

### 啟動最後脱水步驟：

- 輕觸**更改**感應器。
- 選擇**轉速**並設定所需轉速。
- 按「*Start/Stop*」（啟動／停止）感應器設定最後旋轉。

### 結束程序：

- 輕觸**更改**感應器。
- 輕觸**轉速**並將轉速設定為**0 轉/分鐘**（停止轉動）。
- 輕觸「*Start/Stop*」（啟動／停止）感應器。

機內積水會被排出。

## 省去過水、中途脱水及最後脱水步驟

- 輕觸**轉速**感應器。
- 選擇**0 轉/分鐘**設定。





完成最後過水步驟後，機內的水將被排出；系統會自動進入防皺階段。

選用此設定時，某些程序會額外執行一次過水步驟。

## 程序一覽表

<b>「Cottons」 (棉質衣物)</b>		<b>冷水至攝氏 90 度</b>	<b>最大洗衣量 9.0 公斤</b>
用途	枱布、毛巾、內衣、T 恤等棉質、麻質或混紡衣物。		
注意	有特別高級別的衛生要求時，請選擇水溫攝氏 60 度或更高溫度。		
<b>「Minimum iron」 (免熨衣物)</b>		<b>冷水至攝氏 60 度</b>	<b>最大洗衣量 4.0 公斤</b>
用途	人造纖維、混紡布料和免熨棉質衣物。		
注意	洗滌易起皺衣物時，請降低脫水轉速。		
<b>「Delicates」 (纖柔衣物)</b>		<b>冷水至攝氏 60 度</b>	<b>最大洗衣量 3.0 公斤</b>
用途	以人造纖維、混紡布料、人造絲及人造綿製成的纖柔衣物。		
注意	– 洗滌易起皺衣物時，請取消脫水選項。		
<b>「Woolens」 (羊毛衣物)</b>		<b>冷水至攝氏 40 度</b>	<b>最大洗衣量 2.0 公斤</b>
用途	洗滌可機洗或手洗的羊毛或羊毛混紡衣物。如衣物護理標籤上未標明洗滌溫度，請選用冷水設定。		
注意	洗滌易起皺衣物時，請降低脫水轉速。		
<b>「Denim」 (牛仔布)</b>		<b>冷水至攝氏 60 度</b>	<b>最大洗衣量 3.0 公斤</b>
注意	<ul style="list-style-type: none"> <li>– 內外翻轉清洗。</li> <li>– 牛仔布通常帶有大量染料，在最初幾次洗滌過程中更可能會出現褪色情況。請將淺色和深色衣物分開洗滌。</li> <li>– 將衣物放入機內洗滌前，請為衣物拉好拉鏈並扣好鈕扣。</li> </ul>		
<b>「Shirts」 (恤衫)</b>		<b>冷水至攝氏 60 度</b>	<b>最大洗衣量 2.0 公斤</b>
用途	棉質或混紡布料製造的恤衫和襯衣。		
注意	<ul style="list-style-type: none"> <li>– 請按需要預先處理骯髒的袖口和衣領。</li> <li>– 使用「Silks」(絲質衣物) 程序洗滌絲質恤衫和襯衣。</li> </ul>		

## 程序一覽表

<b>「Steam care」 (蒸氣護理)</b>		<b>最大洗衣量 2.0 公斤</b>
用途	減少潮濕、剛剛洗完和脫水的棉質或尼龍衣物上的褶皺。 衣物必須為適合採用滾筒乾衣機   烘乾及可漿熨   類別。	
注意	<ul style="list-style-type: none"> <li>- 5-6 件襯衫重量大約為 2.0 公斤。</li> <li>- 衣物量越少，洗衣效果便越理想。</li> <li>- 程序結束後，立即將衣物取出並使用「Gentle smoothing」(輕柔平順) 程序烘乾，又或直接將衣物放到架上晾乾。</li> <li>- 不適合於由羊毛或混羊毛衣料製成的衣物。</li> </ul>	
<b>「Express 20」 (快洗 20)</b>		<b>冷水至攝氏 40 度</b>
<b>最大洗衣量 3.5 公斤</b>		
用途	甚少穿著或只略帶污漬的棉質衣物。	
注意	「Short」(短洗) 選項會自動啟動。	
<b>「QuickPower wash」 (快速強勁洗滌)</b>		<b>攝氏 60 度 - 攝氏 40 度</b>
<b>最大洗衣量 5.0 公斤</b>		
用途	清洗同時適用於使用「Cottons」(棉質衣物) 程序洗滌的一般骯髒衣物。	
注意	- 採用特別浸洗步驟及洗滌模式，確保衣物得到特別快速、徹底的清洗。	
<b>「Automatic plus」 (自動加強)</b>		<b>冷水至攝氏 40 度</b>
<b>最大 6.0 公斤</b>		
用途	適合使用「Cottons」(棉質衣物) 和「Minimum iron」(免熨衣物) 程序洗滌的個人衣物組合。	
注意	為確保令每件衣物獲得最佳護理及洗滌效果，系統將自動調節本程序下的洗滌參數(如水位、洗滌模式及脫水轉速)。	

## 程序一覽表

<b>「Freshen up」 (翻新)</b>		<b>最大洗衣量 1.0 公斤</b>
用途	用於處理稍為起皺的乾身潔淨棉質、尼龍和混紡衣物。 衣物必須為適合採用滾筒乾衣機   烘乾及可漿熨   類別。	
注意	<ul style="list-style-type: none"> <li>- 負載越小洗滌效果愈加理想。</li> <li>- 程序結束後，立即將衣物取出並使用「Gentle smoothing」（輕柔平順）程序烘乾，又或直接將衣物放到架上晾乾。</li> <li>- 不適合於由羊毛或混羊毛衣料製成的衣物。</li> </ul>	
<b>「Dark garments」 (深色衣物)</b>		<b>冷水至攝氏 60 度</b> <b>最大洗衣量 3.0 公斤</b>
用途	黑色及深色的棉質、混紡布料或牛仔布衣物。	
注意	內外翻轉清洗。	
<b>「Down duvets」 (羽絨被)</b>		<b>冷水至攝氏 60 度</b> <b>最大洗衣量 2.5 公斤</b> <b>1 張羽絨被 2.20 米 x 2.00 米</b>
用途	填有羽毛或絨毛的棉被、羽絨被和枕頭。	
注意	<ul style="list-style-type: none"> <li>- 為免造成太多泡沫，洗滌前請清除衣物中的空氣。要清除空氣，可將衣物放入狹窄的洗衣袋壓縮或用可洗捆帶將物品捆在一起。</li> <li>- 請留意洗滌護理標籤上的說明。</li> </ul>	
<b>「Outerwear」 (戶外衣物)</b>		<b>冷水至攝氏 40 度</b> <b>最大洗衣量 2.5 公斤</b>
用途	由膜纖維如 Gore-Tex®、SYMPATEX®、WINDSTOPPER® 等製成的高性能外套（如茄克衫和西褲）	
注意	<ul style="list-style-type: none"> <li>- 洗滌前拉上拉鍊或扣好搭扣。</li> <li>- 切勿使用衣物柔順劑。</li> <li>- 如有需要，這些衣物亦可使用「Proofing」（防護）程序進行加倍防護。請避免於每次清洗衣物後執行防護程序。</li> </ul>	

## 程序一覽表

<b>「Proofing」 (防護)</b>		<b>攝氏 40 度</b>	<b>最大洗衣量 2.5 公斤</b>
用途	處理微纖維衣物、滑雪服及主要由人造纖維製造的枱布，用於防水和防黴。		
注意	<ul style="list-style-type: none"> <li>- 進行防護處理前應先對衣物進行清洗並脫水或乾衣。</li> <li>- 為取得更佳效果，隨後應用滾筒乾衣機或熨斗烘乾衣物。</li> </ul>		
<b>「Separate rinse」 (獨立過水)</b>			<b>最大洗衣量 9.0 公斤</b>
用途	為經手洗衣物過水。		
注意	洗滌易起皺衣物時，請降低脫水轉速。		
<b>「Starch」 (加漿)</b>			<b>最大洗衣量 9.0 公斤</b>
用途	為枱布、餐巾及工作服加漿。		
注意	<ul style="list-style-type: none"> <li>- 洗滌易起皺衣物時，請降低脫水轉速。</li> <li>- 洗滌衣物時，請勿加入衣物柔順劑。</li> </ul>		
<b>「Silks」 (絲質衣物)</b>		<b>冷水至攝氏 30 度</b>	<b>最大洗衣量 1.0 公斤</b>
用途	絲質和其他不含羊毛成分的可手洗衣物。		
注意	絲襪、胸圍等衣物應放入洗衣袋。		
<b>「Sportswear」 (運動裝)</b>		<b>冷水至攝氏 60 度</b>	<b>最大洗衣量 3.0 公斤</b>
用途	運動裝（如背心和褲襪）以及微纖維和拉絨衣物。		
注意	<ul style="list-style-type: none"> <li>- 切勿使用衣物柔順劑。</li> <li>- 請留意製造商的護理標籤。</li> </ul>		

















































## 程序一覽表



<b>「Down filled items」 (枕墊物)</b>		<b>冷水至攝氏 60 度</b>	<b>最大洗衣量 2.0 公斤</b>
用途	外套、睡袋、枕頭和其他羽絨填充的物品。		
注意	<ul style="list-style-type: none"> <li>- 為免造成太多泡沫，洗滌前請清除衣物中的空氣。要清除空氣，可將衣物放入狹窄的洗衣袋壓縮或用可洗捆帶將物品捆在一起。</li> <li>- 請留意洗滌護理標籤上的說明。</li> </ul>		
<b>「Curtains」 (窗簾)</b>		<b>冷水至攝氏 40 度</b>	<b>最大洗衣量 2.0 公斤</b>
用途	生產商註明可機洗的窗簾布（包括網狀窗簾）。		
注意	<ul style="list-style-type: none"> <li>- 為清除灰塵，系統已自動預設選用「Pre-wash」（預洗）選項。</li> <li>- 洗滌容易起皺的窗簾時，請減低脫水轉速或取消選擇脫水功能。</li> <li>- 移除窗簾上的加重物。</li> </ul>		
<b>「New textiles」 (新紡織物)</b>		<b>冷水至攝氏 40 度</b>	<b>最大洗衣量 3.0 公斤</b>
用途	新棉質衣物、毛巾和人造纖維衣物。		
注意	此程序專為清洗在製造過程中殘留在新衣物上的任何塵垢。		
<b>「Pillows」 (枕頭)</b>		<b>冷水至攝氏 60 度</b>	<b>2 個枕頭 (40 x 80 厘米) 或 1 個枕頭 (80 x 80 厘米)</b>
用途	以人造纖維作填充物的可洗枕頭。		
注意	<ul style="list-style-type: none"> <li>- 為免造成太多泡沫，洗滌前請清除衣物中的空氣。要清除空氣，可將衣物放入狹窄的洗衣袋壓縮或用可洗捆帶將物品捆在一起。</li> <li>- 請留意洗滌護理標籤上的說明。</li> </ul>		
<b>「Drain/Spin」 (排水/脫水)</b>		<b>-</b>	
注意	<ul style="list-style-type: none"> <li>- 僅啟動排水功能：選擇 <b>0 轉/分鐘</b> 的脫水轉速。</li> <li>- 請確保選擇合適的脫水轉速。</li> </ul>		

## 程序一覽表

<b>「Cottons <input type="checkbox"/>」</b> <span style="float: right;"><b>60°C</b>/<b>40°C</b></span> <span style="float: right;"><b>最大洗衣量 9.0 公斤</b></span> <b>(棉質衣物 <input type="checkbox"/>)</b>	
用途	一般骯髒棉質衣物。
注意	<ul style="list-style-type: none"> <li>- 就洗滌棉質衣物所需要的水電用量而言，這些設定能達致最佳能源效益。</li> <li>- 雖然 <b>60°C</b> 設定下的實際水溫將低於攝氏 60 度，但其洗衣效果卻無異於「Cottons 60°C」（棉質衣物攝氏 60 度）標準程序的效果</li> </ul>
<b>供測試研究所參考資料：</b> 測試程序符合 EN 60456 和指令 1061/2010 的耗電標籤。	
<b>「Maintenance wash」 (保養洗滌)</b> <span style="float: right;"><b>攝氏 75 度</b></span> <span style="float: right;"><b>不加衣物</b></span>	
經常以低溫執行洗衣程序時，洗衣機內即有較大機會滋生細菌。 清洗洗衣機可大幅減少機內積聚的細菌、霉菌及生物膜，並有助防止機身發出異味。	
注意	<ul style="list-style-type: none"> <li>- 使用 Miele 機器清潔劑可達到最佳效果。您亦可選用多用途洗衣粉。</li> <li>- 用洗衣劑盛載格投放機器清潔劑或多用途洗衣粉。</li> <li>- 請勿放入任何衣物。執行保養洗滌程序期間，必須確保滾筒內未放置任何物品。</li> </ul>

# 程序步驟

	主洗		過水		脫水
	水位	洗滌模式	水位	過水次數	
「Cottons」(棉質衣物)		Ⓐ		2-5 <sup>1)2)3)</sup>	✓
「Minimum iron」 (免熨衣物)		Ⓑ		2-4 <sup>2)3)</sup>	✓
「Delicates」(纖柔衣物)		Ⓒ		2-4 <sup>2)3)</sup>	✓
「Woollens  」 (羊毛衣物  )		Ⓔ		2	✓
「Denim」(牛仔布)		Ⓑ		2-4 <sup>2)3)</sup>	✓
「Shirts」(恤衫)		Ⓒ		3-4 <sup>3)</sup>	✓
「Express 20」(快洗 20)		Ⓐ		1	✓
「QuickPower wash」 (快速強勁洗滌)		Ⓐ		1	✓
「Automatic plus」 (自動加強)		ⒶⒷ		2-4 <sup>2)3)</sup>	✓
「Dark garments」 (深色衣物)		Ⓑ		3-5 <sup>2)3)</sup>	✓
「Down duvets」(羽絨被)		Ⓒ		3-4 <sup>3)</sup>	✓
「Outerwear」(戶外衣物)		Ⓒ		3-4 <sup>3)</sup>	✓
「Proofing」(防護)	-	Ⓑ		1	✓
「Separate rinse」 (獨立過水)	-	-		2	✓
「Starch」(加漿)		Ⓑ	-	-	✓
「Silks  」(絲質衣物  )		Ⓔ		2	✓
「Sportswear」(運動裝)		Ⓒ		2-3 <sup>3)</sup>	✓
「Down filled items」 (枕墊物) <sup>4)</sup>		Ⓒ		3-4 <sup>3)</sup>	✓
「Curtains」(窗簾)		Ⓒ		3-4 <sup>3)</sup>	✓
「First wash」(首次洗滌)		Ⓑ		2-3 <sup>3)</sup>	✓
「Pillows」(枕頭) <sup>4)</sup>		Ⓒ		3-4 <sup>3)</sup>	✓
「Drain/Spin」 (排水/脫水)	-	-	-	-	✓
「Cottons  」 (棉質衣物  )		Ⓐ		2-5 <sup>2)3)</sup>	✓
「Maintenance wash」 (保養洗滌)		Ⓐ		3	✓

-  = 低水位  
 = 中等水位  
 = 高水位  
Ⓐ = 加強轉速  
Ⓑ = 正常轉速  
Ⓒ = 靈敏轉速  
Ⓓ = 超靈敏轉速  
Ⓔ = 手洗轉速  
✓ = 已執行  
- = 未執行

本洗衣機採用全電子操作，系統可自動識別機內衣物量，並按衣物量及吸水量為所選程序注入適量清水。

表中所列的洗滌程序步驟以利用標準程序洗滌整機衣物為準。

洗衣機程序階段版面會顯示出現正執行的程序階段。

## 程序階段中的特別功能

### 「Anti-crease」（防皺）：

為防衣物上出現皺褶，滾筒會在程序結束後每隔一段時間持續轉動（最長轉動達 30 分鐘）。

以下情況例外：「*Woollens*」（羊毛衣物）程序中不設防皺處理功能。

進行防皺處理期間，亦可按需要隨時打開機門。

1) 所選溫度為攝氏 60 度或以上溫度時，將會進行第二次過水。所選溫度低於攝氏 60 度時，則會進行第三次過水。

2) 下列情況下會增加一次過水：

- 洗衣滾筒內泡沫太多
- 所選脫水轉速低於 700 轉/分鐘
- 已取消選擇脫水轉速

3) 下列情況下會增加一次過水：

- 已選定「*Extra rinse*」（額外脫水）選項。

4) 加速脫水：洗衣程序開始前會執行加速脫水，為羽絨衣物抽氣。隨後清水會經由盛載格  注入機內，以供用於主洗步驟。

# 程序步驟

## 棉質衣物和免熨衣物

以「Cottons」（棉質衣物）程序洗滌少至中等數量衣物或啟動「Minimum iron」（免熨衣物）程序清洗衣物時，系統均會自行啟動由 Miele 研發的洗衣技術 PowerWash 2.0 功能。

### 操作原理

傳統洗衣技術所使用的水量超出了衣物所能吸收的分量。這些清水都需要被加熱。

PowerWash 2.0 洗衣技術僅使用略為多於衣物最大吸水量的清水分量。未被衣物吸收的清水除會用於加熱滾筒及衣物外，更會被反覆噴灑到衣物之上。這樣即可降低所需能耗。

### 啟動

洗衣機系統會在開始執行洗衣程序時計算衣物量。滿足以下條件時，PowerWash 2.0 將被啟動：

- 以「Cottons」（棉質衣物）程序及「Minimum iron」（免熨衣物）程序洗滌少至中等數量衣物。
- 所選溫度不得超出攝氏 60 度。
- 所選最後脫水速度不得低於 600 轉/分鐘。
- 未曾為主洗步驟選用「CapDosing」（洗衣膠囊投放）功能 (☺, ☹)。

選用某些選項時（例如：「Pre-wash」（預洗）、「Water plus」（清水加注），PowerWash 2.0 將不會啟動。

## 特殊功能

### - 浸洗階段

程序開始啟動時，洗衣機會執行多次脫水程序。在脫水過程中，甩出的水會被重新噴灑到衣物上，讓機內衣物能夠被充分浸濕。

在浸洗階段結束時，系統會設定最合適水位。系統會按需要自動排走機內清水或注入更多清水。

### - 在加熱階段發出的雜音

衣物及滾筒被加熱時，您或會聽到不尋常的起泡聲。

### - 使用洗衣劑

確保加入適量洗衣劑（用於較少衣物量）。  
要善用洗衣劑，請使用 TwinDos 功能。

## 取消程序

即使任何程序被啟動後，您亦可按需要隨時取消有關程序：

- 輕觸「Start/Stop」（啟動／停止）感應器。
- 請選擇**取消程序**。

洗衣水將被泵走。程序現已取消。機門將被解鎖。

- 拉開機門。
- 取出衣物。

## 如需另選其他程序

- 關上機門。
- 選擇所需程序。
- 按需要在洗衣劑盛載格加入洗衣劑。
- 輕觸「Start/Stop」（啟動／停止）感應器。

新選設程序將會啟動。

## 中斷程序

- 按下 ① 按鈕關機。
- 按下 ① 按鈕，重新開機並繼續執行同一程序。

## 更改程序設定

當某項程序被啟動後，即無法改選其他程序。

### 溫度

除「Cottons」（棉質衣物）程序外，您仍可在啟動其他程序後的 5 分鐘內更改溫度設定。

- 輕觸**更改**感應器。
- 輕觸**溫度**感應器。
- 使用 - 和 + 設定所需溫度，完成後再按下 OK 確認已輸入之設定。

### 脫水轉速

在執行最後脫水步驟之前，您亦可調整脫水轉速。

- 輕觸**更改**感應器。
- 輕觸**轉速**感應器。
- 使用 - 和 + 設定所需轉速，完成後再按下 OK 確認已輸入之設定。

### 選項

程序啟動後的首 5 分鐘內，仍可選擇和取消選擇特定選項。

啟動安全鎖定功能後，即無法更改任何程序選項或取消執行程序。

## 更改程序步驟

### 程序啟動後加減衣物

在程序啟動後的首數分鐘內，您仍可加入或取出機內衣物。

- 輕觸「*Start/Stop*」（啟動／停止）感應器。

顯示屏將顯示：



- 輕觸**添加衣物**感應器。

系統將停止執行程序，機門將被解鎖。

- 拉開機門。
- 添加或取出個別衣物。
- 關上機門。
- 輕觸「*Start/Stop*」（啟動／停止）感應器。

程序將會繼續執行。

請注意以下事項：

如在成功啟動程序後加減衣物，系統將無法再次執行識別衣物量功能。

因此，即使在啟動程序後加減任何數量的衣物，系統亦將以機內已載滿衣物計完成餘下步驟。

遇有以下情況，使用者將無法打開機門：

- 洗衣水溫度超過**攝氏 55 度**。
- 水位超出某個水平。
- 已進入程序的「*Spin*」（脫水）階段。

如需在以上情況下打開機門，便需要先取消執行程序。

當滾筒內溫度超出攝氏 55 度時，系統將持續啟動安全鎖定功能。安全鎖定功能僅會在溫度降至攝氏 55 度以下時自動解除。

### 安全鎖定

安全鎖定功能可預防溫度、脫水轉速或各選項設定在洗衣程序執行期間被改動。

#### 啟動安全鎖

- 輕觸「Start/Stop」（啟動／停止）感應器。
- 選擇**啟動安全鎖定**。

顯示屏將顯示：**已鎖定**。

當顯示屏顯示出以上字樣時，即代表安全鎖定已被啟動。

#### 解除安全鎖

- 輕觸「Start/Stop」（啟動／停止）感應器。

顯示屏將顯示：**解除安全鎖定?**。

- 按下**解除**感應器，確認執行解除安全鎖定功能步驟。

顯示屏將顯示：**已解除鎖定**。

當顯示屏顯示出以上字樣時，即代表安全鎖定已被解除。

## 程序管理員

透過「ProgrammesManager」（程序管理員）選項，即可因應個人需求調整洗衣程序設定。

### 「Intensive」（加強模式）

適用於洗滌非常骯髒的耐磨衣物。透過劇烈的機械動作並應用更多熱能來提高洗滌效能。

### 「ECO」（節能）

此選項可在維持洗滌效能的情況下降低耗電量。透過增加洗滌持續時間並降低所選洗衣溫度，即可有效降低耗電量。





### 「Extra gentle」（加倍輕柔）

此選項會減少機械動作，以減少衣物上出現的皺摺。程序結束時，衣物亦會經過平順處理。

### 「Extra quiet」（加倍寧靜）

此選項可降低程序執行期間所發出的噪音。在需要保持安靜的時段（比如小孩熟睡時）使用洗衣機時，請使用此選項。本機將啟動「Rinse hold」（暫停過水）選項並停止執行脫水步驟。程序持續時間會較長。

### 「AllergoWash」（衛生洗滌）







本選項適用於有較高衛生標準要求的使用者。啟動此選項時，系統將會耗用較高用電量及耗水量，藉以延長保溫時間並提升過水效能。衣物必須為適合採用滾筒乾衣機   烘乾及可漿熨   類別。

並非所有「ProgrammeManager」（程序管理員）選項均適用於每項程序。欲了解適用程序資料，請參閱下一頁的「洗衣程序一覽表 - 程序管理員」。

# 「ProgrammeManager」 (程式管理器)

## 洗衣程序一覽表 - 程序管理員

您將無法為**未**列於下表的其他程序選用「ProgrammeManager」(程序管理員)功能。

	「Intensive」 (加強模式)	「ECO」 (節能)	「Extra gentle」 (加倍輕柔)	「Extra quiet」 (加倍寧靜)	「Aller- goWash」 (衛生洗滌)
「Cottons」(棉質衣物)	X	X	X	X	X
「Minimum iron」 (免熨衣物)	X	X	X	X	X
「Delicates」(纖柔衣物)	X	X	X	X	X
「Woollens」  (羊毛衣物  )	-	-	-	X	-
「Denim」(牛仔布)	X	X	X	X	X
「Shirts」(恤衫)	X	X	X	X	X
「Express 20」(快洗 20)	-	-	-	X	-
「Automatic plus」 (自動加強)	X	X	X	X	X
「Dark garments」 (深色衣物)	X	X	X	X	X
「Down duvets」(羽絨被)	X	X	X	-	X
「Outerwear」(戶外衣物)	X	X	X	X	X
「Proofing」(防護)	-	-	-	X	-
「Separate rinse」 (獨立過水)	-	-	-	X	-
「Starch」(加漿)	-	-	-	X	-
「Silks」  (絲質衣物  )	-	-	-	X	-
「Sportswear」(運動裝)	X	X	X	X	X
「Down filled items」 (枕墊物)	X	X	X	X	X
「Curtains」(窗簾)	X	X	X	X	X
「First wash」(首次洗滌)	-	-	X	X	-
「Pillows」(枕頭)	X	X	X	X	X
「Cottons」  (棉質衣物  )	-	-	X	X	X

## 選項

### 「Steam smoothing」（蒸氣平順）

洗衣步驟完結前，蒸氣會被注入到滾筒內。要取得較佳效果，請將衣物量縮減至相等於最大衣物量的一半數量。為使蒸氣平順過程能暢順運作，系統會自動調整最後脫水轉速，以確保衣物上仍有適量水分進行蒸氣平順步驟。

衣物必須為適合採用滾筒乾衣機   烘乾及可漿熨   類別。

### 「Soak」（浸洗）

用於洗滌非常骯髒及帶有蛋白質類污漬的衣物。

可選浸洗時間以 30 分鐘至 5 小時為限，時間設定以 30 分鐘為一級遞增或遞減。詳情請參閱「設定」。

原廠預設設定為 30 分鐘。

### 「Short」（短洗）

用於洗滌不帶明顯污漬的微髒衣物。

程序持續時間會縮短。

### 「Rinse hold」（暫停過水）

完成最後過水步驟後，系統不會執行脫水程序。衣物仍會繼續浸在最後過水步驟所用的清水中。如不打算在程序結束後立即取出衣物，此選項便可避免衣物上出現不必要的皺摺。

### 「Pre-wash」（預洗）

用於洗滌帶有大量灰塵的衣物（例如塵土和沙子）。

### 「Water plus」（清水加注）

洗滌及過水水位均會上升。

您可自行上調過水水位設定。詳情請參閱「設定，清水加注水位」。

### 「Extra rinse」（額外過水）

額外執行一次過水步驟，以取得更佳過水效果。

並非所有選項都能適用於每項程序。您只能為正在使用的程序揀選適用選項。欲了解適用程序資料，請參閱下一頁的「洗衣程序一覽表 - 程序管理員」。

## 洗衣程序一覽表 - 選項

您將無法為未列於下表的其他程序選用下列選項。

	「Steam smooth thing」 (蒸氣平順)	「Soak」 (浸洗)	「Short」 (短洗)	「Rinse hold」 (暫停過水)	「Pre-wash」 (預洗)	「Water plus」 (清水加注)	「Extra rinse」 (額外過水)
「Cottons」 (棉質衣物)	X	X	X	X	X	X	X
「Minimum iron」 (免熨衣物)	X	X	X	X	X	X	X
「Delicates」 (纖柔衣物)	X	X	X	X	X	X	X
「Woollens」 (羊毛衣物)	-	-	-	X	-	-	-
「Denim」 (牛仔布)	X	X	X	X	X	X	X
「Shirts」 (恤衫)	X <sup>1)</sup>	X	X	X	X	X	X
「Express 20」 (快洗 20)	X	-	X <sup>1)</sup>	X	-	-	-
「QuickPower wash」 (快速強勁洗滌)	X	-	-	X	-	-	-
「Automatic plus」 (自動加強)	X	X	-	X	X	-	-
「Dark garments」 (深色衣物)	X	X	X	X	X	X	X
「Down duvets」 (羽絨被)	-	-	-	X	X	X	X
「Outerwear」 (戶外衣物)	-	X	X	X	X	X	X
「Proofing」 (防護)	-	-	-	X	-	-	-
「Separate rinse」 (獨立過水)	X	-	-	X	-	-	-
「Starch」 (加漿)	-	-	-	X	-	-	-
「Silks」 (絲質衣物)	-	-	-	X	-	-	-
「Sportswear」 (運動裝)	-	X	X	X	X	X	X
「Down filled items」 (枕墊物)	-	-	-	X	X	X	X
「Curtains」 (窗簾)	X	-	-	X	X <sup>1)</sup>	X	X
「First wash」 (首次洗滌)	-	-	-	X	-	X	X
「Pillows」 (枕頭)	-	-	-	X	X	X	X
「Cottons」 (棉質衣物)	X	X	X	X	X	X	X

X = 可以選擇 / - = 無法選擇 / <sup>1)</sup> = 可取消選擇

## 延遲啟動

選用延遲啟動功能，即可預先設定程序啟動時間。程序啟動時間可延遲 15 分鐘至最長 24 小時，以便您善用晚間電費優惠等好處。

### 選擇延遲啟動功能

要確保延遲啟動功能可如常操作，便必須先設定好時鐘時間。

- 選擇程序後，輕觸**結束於**感應器。

**提示：**除結束時間外，您亦可透過「Settings」（設定）設定程序的開始時間。在此情況下，顯示屏將會亮起**開始於**字樣。



- 利用 **+** 和 **-** 感應器設定所需小時，完成後再按下 **OK** 感應器確認已輸入之設定。

當系統以白色標示出分鐘一欄時，即可輸入分鐘設定。

分鐘設定值會被自動調整為 00；設定值會以 15 分鐘為一級向上遞增

- 按下 **OK** 感應器確認已輸入之設定。

### 開始延遲啟動

- 輕觸**啟動/停止**感應器，啟動延遲啟動功能。

機門將被鎖定，顯示屏會顯示出以下資料：



### 更改延遲啟動設定

- 輕觸**更改**感應器。
- 選擇**結束於**。
- 選擇**更改時間**。
- 設定所需時間，完成後再按下 **OK** 確認已輸入之設定。

### 立即啟動程序

- 輕觸**更改**感應器。
- 選擇**結束於**。
- 選擇**現在開始**。

程序將會啟動。

## 取消延遲啟動

- 輕觸「*Start/Stop*」（啟動／停止）感應器。

**選項**功能表將會顯示於屏幕上：

選項	
取消延遲啟動	添加衣物
啟動安全鎖定	

- 請選擇**取消延遲啟動**。

顯示屏將會列出標準程序功能表，而「*Start/Stop*」（啟動／停止）感應器將會閃動。

## 添加或移除衣物

- 輕觸「*Start/Stop*」（啟動／停止）感應器。
- 輕觸**添加衣物**感應器。

機門將解鎖。

- 拉開機門。
- 添加或取出個別衣物。
- 關上機門。
- 輕觸「*Start/Stop*」（啟動／停止）感應器。

系統將繼續執行延遲啟動功能。

## 常用程序

您可以選擇的名稱儲存自訂洗衣程序。  
已儲存的常用程序將按照字母順序排列。

### 建立常用程序

可透過兩種方式建立常用程序。

#### 選項 1

- 當顯示屏顯示出主功能表版面時，輕觸**常用程序**感應器。

顯示屏將改為顯示常用功能表下的**常用程序**。

- 輕觸**建立**感應器。

如已建立 10 個常用程序，顯示屏將不會顯示出**建立**感應器。

顯示屏將改為顯示**選擇程序**功能表。

- 選擇所需程序。

顯示屏將自動列出設定提示，助您進一步完成程序設定。

顯示屏將顯示出已設定參數概要。

**提示：**發現某個參數設定不正確時，可自行更改設定。只需重複輕觸  $\hookrightarrow$  感應器，待顯示屏顯示出所需程序設定後，即可按提供更改設定。

確定已正確設定好所有參數時：

- 請選擇 OK。

#### 選項 2

您可將某個已選程序儲存為「Favourite programme」（常用程序）並加以啟動。

- 成功啟動程序後，請輕觸**儲存**感應器。

- 請輸入一個名稱。

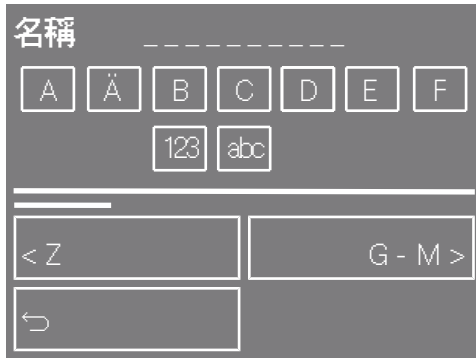

## 輸入名稱/儲存常用程序

您可以為程序輸入名稱（最多 10 個字元）。



- 輕觸擬起用名稱的首個字母感應器。
- 按同樣的方式輸入第二個字符。

只需點選以下相應符號，即可執行更改大小寫輸入、刪除或更改字符選項等操作。

- = 輸入空格
- 123 = 輸入數字
- abc/ABC = 輸入大寫/小寫字母
-  = 刪除所有字符
-  = 刪除最後一個字符

- 最後輕觸**儲存**確認設定。

已輸入程序即會被儲存為常用程序。

## 更改常用程序

您可更改已儲存的常用程序，然後以相同或不同的名稱再次儲存。

- 從主功能表中選擇**常用程序**。
- 請選擇**更改**感應器。
- 請選擇需要更改的常用程序。
- 您可選擇為同一程序更改多個程序設定或直接選設一個新的程序。

顯示屏將列出提示，助您進一步完成所有程序設定。

## 刪除常用程序

如儲存的常用程序已達十個，在設定新的程序前，必須先刪除其中一個常用程序。

- 從主功能表中選擇**常用程序**。
- 請選擇**刪除**感應器。
- 請選擇需要刪除的常用程序。
- 先輕觸**刪除**感應器確認所需刪除選項，完成後再輕觸 OK 感應器確認選項。

所選的常用程序將被刪除。

## 洗衣提示

「Washing assistant」（洗衣提示）功能可逐步助您選取最合適洗衣程序。

- 輕觸主功能表中的**洗衣提示**感應器。

顯示屏將顯示出各類紡織品名稱。

### 選擇纖維類別

棉質衣物	人造纖維
棉質衣物 + 人造纖維	羊毛衣物
<	>
↶	

- 輕觸待洗衣物所屬纖維類別的對應感應器。

### 棉質衣物

淺色衣物	彩色衣物
深色衣物	

- 請選擇衣物顏色。

### 棉質衣物

略為骯髒	一般骯髒
非常骯髒	

- 請選擇衣物的骯髒程度。

### 棉質衣物

不脫水	低脫水轉速
一般脫水轉速	

- 選擇適用的脫水方式。

顯示屏隨後將列出已設定參數概要。

- 按下 OK 感應器確認參數無誤。

現在可隨時啟動為待洗衣物度身設計的程序。

**提示：**啟動程序前，您亦可加入個別程序設定（例如 TwinDos）。



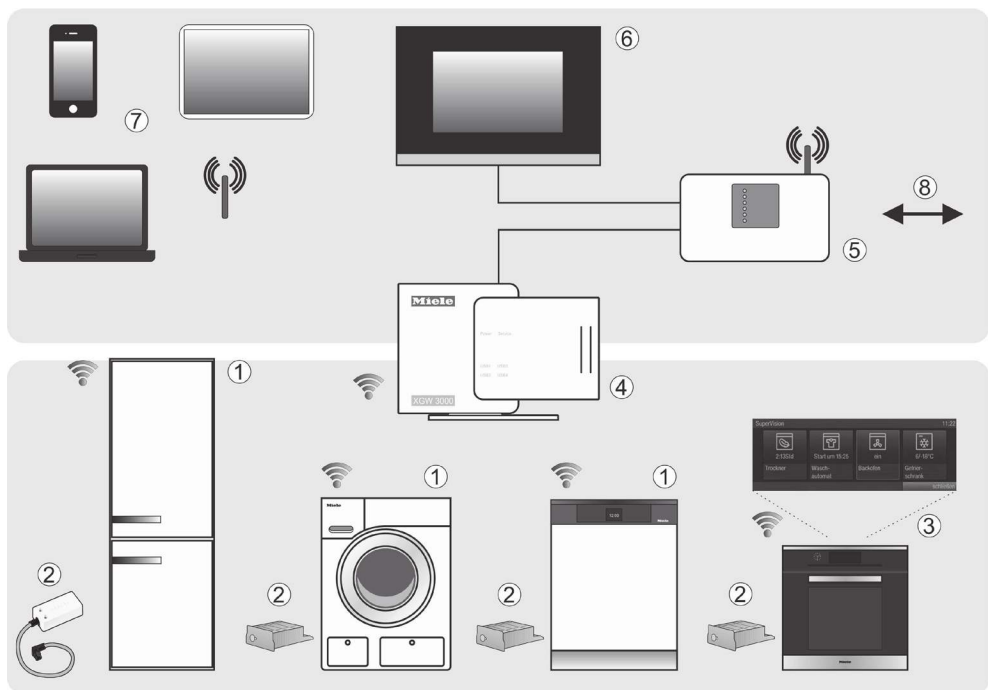

- ① 支援 Miele@home 通訊功能的設備
- ② Miele@home 通訊棒 XKS3000Z 或通訊模組 XKM3000Z
- ③ 支援 Miele@home 通訊功能的主機 ( 附設 SuperVision 功能 )
- ④ Miele@home 通訊閘 XGW3000
- ⑤ WiFi 路由器
- ⑥ 連接至家庭自動化系統
- ⑦ 智能手機、平板電腦、手提電腦
- ⑧ 互聯網連接

## 請記住 Miele@home 和 SuperVision 系統現在只在特定國家提供。

本裝置 ①/③ 支援網絡接駁功能，可透過通訊模組或通訊棒 ② 以及轉換套件（如有需要）連接到 Miele@home 系統上。

Miele@home 系統允許支援網絡接駁功能的設備透過家庭有線網絡向主機 ③（如附設 SuperVision 功能的焗爐）發送有關運行狀態以及程序進度的資訊。

### 顯示資訊和控制設備

- SuperVision 主機 ③  
可在一些支援網絡接駁功能的設備顯示屏上顯示其他已連接設備的狀態。
- 流動設備 ⑦  
可在家庭 WLAN ⑤ 的接收區域內使用個人電腦、手提電腦、平板電腦或智能手機來顯示已連接設備的狀態資訊並執行特定功能。
- 家庭網路 ⑥  
Miele@home 系統讓您體驗智能生活。Miele@home 通訊閘 ④ 允許其他支援網絡接駁功能的設備連接家庭匯流排系統。

- 在德國，支援網絡接駁功能的設備更可以直接連接 QIVICON 智能家庭平台，取代一般連接 Miele@home 通訊閘的方式（[www.qivicon.de](http://www.qivicon.de)）。

### SmartStart（適用於個別家用設備）

支援智能電網功能的設備可以在電費較優惠或有充足電力供應（例如使用來自太陽能發電系統的電力）時自動啟動。

### 自選配件（適用於個別家用設備）

- 通訊模組 XKM3000Z 或通訊棒 XKS3000Z
  - 通訊系統轉換套件 XKV
  - Miele@home 通訊閘 XGW3000
- 配件均隨附相應的安裝及操作說明書。

### 更多資訊

更多關於 Miele@home 的資訊，請瀏覽互聯網和各 Miele@home 零部件說明書。

# 洗衣劑

## 正確的洗衣劑

凡適用於自動洗衣機各類洗衣劑均可在本機內使用。請遵守包裝上的製造商指示和用量建議。

## 洗衣劑用量需視乎以下因素加以調節：

- 衣物的骯髒程度
- 洗衣量
- 水質硬度  
如不清楚相關水質硬度，請諮詢當地供水機構。

## 水質軟化劑

為減省洗衣劑用量，水質硬度為 II 級或 III 級地區的用戶可酌量使用水質軟化劑。請按包裝上的建議用量使用水質軟化劑。加入水質軟化劑前請先加入洗衣劑。

使用水質軟化劑後，您便可加入適用於 I 級水質硬度的建議洗衣劑用量。

## 水質硬度

硬度標準	水質硬度 (毫摩爾/升)	德國標準 °d
I (軟)	0 - 1.5	0 - 8.4
II (中等)	1.5 - 2.5	8.4 - 14
III (硬)	大於 2.5	大於 14

## 投放輔助裝置

請使用洗衣劑隨附的投放輔助裝置（例如洗衣球）。使用洗衣液時尤應使用上述裝置。

## 洗衣劑替換裝

請盡量選購適用的洗衣劑替換裝，以助減少廢棄包裝數量。

## 衣物柔順劑和澱粉漿

### 衣物柔順劑

令衣物柔順，防止乾衣時產生靜電。

### 澱粉漿

令恤衫、枱布和床單等更貼服筆挺。

## Miele 建議洗衣劑

Miele 洗衣劑和護理產品專為 Miele 洗衣機而設。用戶可透過網站 [www.miele-shop.com](http://www.miele-shop.com) 或向 Miele 訂購。

	Miele UltraPhase 1 / 2	Miele Cap 👉	Miele Cap 🌀	Miele Cap 👉
「Cottons」(棉質衣物)	✓	-	ⓕ	ⓓ
「Minimum iron」(免熨衣物)	✓	-	ⓕ	ⓓ
「Delicates」(纖柔衣物)	✓	-	ⓕ	-
「Woollens 🐑」 (羊毛衣物 🐑)	-	ⓓ	-	-
「Denim」(牛仔布)	✓	-	ⓕ	-
「Shirts」(恤衫)	✓	-	ⓕ	ⓓ
「Express 20」(快洗 20)	✓	-	ⓕ	-
「QuickPower wash」 (快速強勁洗滌)	✓	-	-	-
「Automatic plus」 (自動加強)	✓	-	ⓕ	ⓓ
「Dark garments」 (深色衣物)	✓	-	ⓕ	-
「Down duvets」(羽絨被)	-	ⓑ	-	-
「Outerwear」(戶外衣物)	-	ⓒ	-	-
「Proofing」(防護)	-	-	ⓖ	-
「Silks 🐛」(絲質衣物 🐛)	-	ⓔ	-	-
「Sportswear」(運動裝)	-	ⓐ	-	-
「Down filled items」 (枕墊物)	-	ⓑ	-	-
「Curtains」(窗簾)	✓	-	-	ⓓ
「First wash」(首次洗滌)	✓	-	ⓕ	-
「Pillows」(枕頭)	✓	-	-	-
「Cottons 📦」 (棉質衣物 📦)	✓	-	ⓕ	ⓓ
「Mixed items」 (個人衣物組合)	✓	-	ⓕ	-

- ✓ 建議
- 不建議







- ⓐ 運動裝
- ⓑ 羽絨
- ⓒ 戶外衣物
- ⓓ 「WoolCare」(羊毛衣物護理)

- ⓔ 「SilkCare」(絲質衣物護理)
- ⓕ 衣物柔順劑
- ⓖ 重新進行防護處理
- ⓓ 增效劑

# 洗衣劑

## 建議洗衣劑均符合（歐盟）Nr. 1015/2010 指令

各款建議洗衣劑均適用於程序一覽表中列明的溫度範圍。

	多用途	彩色衣物用	織柔衣物和 羊毛衣物用 洗衣劑	專用
「Cottons」(棉質衣物)	✓	✓	-	-
「Minimum iron」 (免熨衣物)	-	✓	-	-
「Delicates」(織柔衣物)	-	-	✓	-
「Woolens」  (羊毛衣物  )	-	-	✓	✓
「Denim」(牛仔布)	-	✓ <sup>1)</sup>	-	✓
「Shirts」(恤衫)	✓	✓	-	-
「Express 20」(快洗 20)	-	✓ <sup>1)</sup>	-	-
「QuickPower wash」 (快速強勁洗滌)	✓	✓	-	-
「Automatic plus」 (自動加強)	-	✓	-	-
「Dark garments」 (深色衣物)	-	✓ <sup>1)</sup>	-	✓
「Down duvets」(羽絨被)	-	-	✓	✓
「Outerwear」(戶外衣物)	-	-	✓	✓
「Silks」  (絲質衣物  )	-	-	✓	✓
「Sportswear」(運動裝)	-	-	✓	✓
「Down filled items」 (枕墊物)	-	-	✓ <sup>1)</sup>	✓
「Curtains」(窗簾)	✓ <sup>2)</sup>	-	-	✓
「First wash」(首次洗滌)	-	✓	-	-
「Pillows」(枕頭)	-	-	✓ <sup>1)</sup>	✓
「Cottons」  (棉質衣物  )	✓	✓	-	-
「Mixed items」(個人衣物 組合)	視乎所選衣物種類而定；請留意顯示屏上的提示信息：			

✓ 建議

- 不建議

1) 洗衣液

2) 洗衣粉

## 程序結束時加入衣物柔順劑和澱粉漿

可使用自動投放或透過洗衣劑盛載格投放衣物柔順劑。

### 「Automatic dispensing」（自動投放）

其中一個自動投放容器必須加入衣物柔順劑。

- 選擇所需程序。
- 請選擇 TwinDos。
- 請選擇衣物的骯髒程度。

顯示屏將改為顯示**選擇洗衣劑**功能表。

- 請確保「Fabric conditioner」（衣物柔順劑）一欄已被標選，並按下 OK 感應器確認選擇。

系統會在執行最後過水步驟時投放衣物柔順劑。

## 手動投放

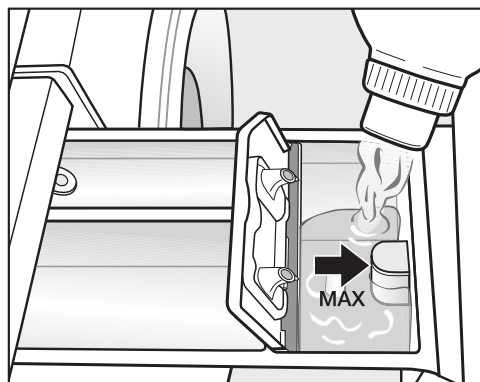



- 將衣物柔順劑或澱粉漿倒入  盛載格或插入適當的洗衣膠囊。切勿超出最高水位標記。

系統將自動於最後一次過水步驟中加入已存放的衣物柔順劑或澱粉漿。程序結束時， 盛載格內將會有少量殘餘水分。

如經常為衣物加漿，請定期為盛載格（尤其是虹吸管）進行清潔。

# 洗衣劑

## 單獨添加衣物柔順劑

- 將衣物柔順劑倒入  盛載格或插入合適的洗衣膠囊。
- 選擇**獨立過水**程序。
- 按需要更改脫水轉速。
- 使用膠囊時，請按下「CapDosing」（**洗衣膠囊投放**）感應器並選擇  Cap。
- 輕觸「Start/Stop」（**啟動／停止**）感應器。

## 單獨添加澱粉漿

- 將澱粉漿加入  盛載格，將粉狀或黏性澱粉漿加入  盛載格。
- 選擇「Starch」（**澱粉漿**）程序。
- 按需要更改脫水轉速。
- 輕觸「Start/Stop」（**啟動／停止**）感應器。

## 剝色劑／染料

 **切勿**於本洗衣機內使用剝色劑。剝色劑可腐蝕本機零件。

可於機內使用適用於家用洗衣機的一般染料。請注意：如經常於機內使用染料，染色過程中使用的鹽分可能會腐蝕機內不銹鋼組件。請嚴格遵守生產商的指示操作。

 透過洗衣機為衣料染色時，請務必選用「Water plus」（**清水加注**）選項。

## 清潔滾筒（衛生資訊）

使用低溫設定及／或使用洗衣液洗衣時，洗衣機內可能會滋生細菌並產生異味。請使用**保養洗滌**程序清洗洗衣機。請定期或在顯示屏列出**衛生資訊：請執行溫度高於攝氏 75 度**的任何程序時執行此項程序。

## 外殼和控制面板

⚠ 為本機進行清潔或保養工作前，請先切斷本機的電源接駁。

⚠ 切勿用噴水軟管沖洗機身。

- 在擰乾的抹布上加入適量溫和的非磨蝕性清潔劑／肥皂及清水清潔機殼和控制面板。完成後再用軟布擦乾。
- 請使用不銹鋼專用清潔劑並遵守包裝上的製造商指示清潔滾筒。

⚠ 切勿使用溶劑、磨蝕性清潔劑、玻璃清潔劑或多用途清潔劑，以免損壞塑膠表面及其他部件。

## 清潔洗衣劑盛載格

預洗和主洗洗衣劑盛載格均會被自動清潔乾淨。

為保持清潔衛生，請定期清潔整個洗衣劑盛載格。

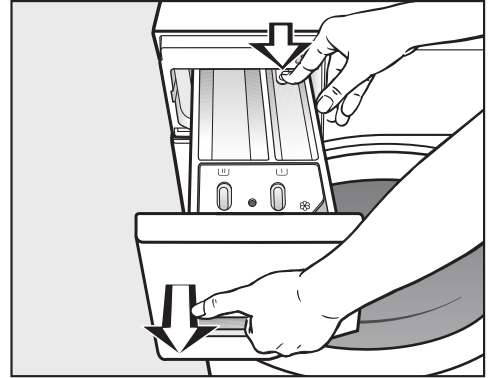

- 拉出洗衣劑盛載格，直至感到若干阻力為止。按下脫扣，將盛載格拉出機外。
- 用熱水沖洗洗衣劑盛載格。

## 清潔與護理

### 清潔虹吸管和管道

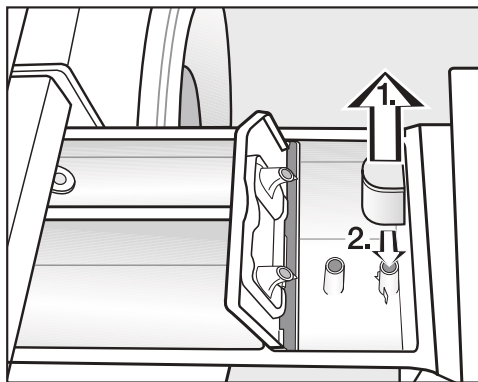

■ 清潔吸管。

1. 將 ☞ 盛載格中的吸管拆下，放在熱水龍頭下沖洗。同時清潔虹吸管。
2. 裝回吸管。

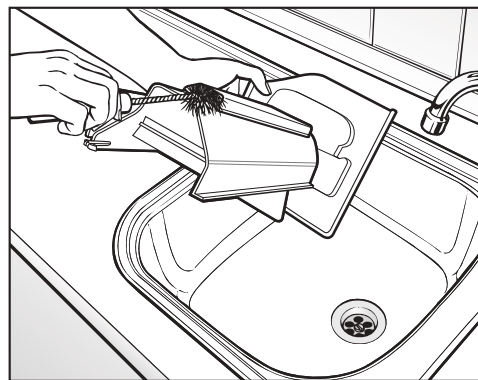

■ 用刷子和溫水清洗衣物柔順劑管道。

澱粉漿可堵塞吸管。在使用澱粉漿數次後，請徹底清潔虹吸裝置和虹吸管。

### 清潔洗衣劑盛載格外殼

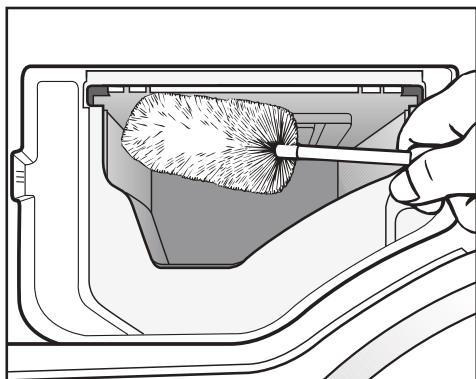

■ 用瓶刷清除洗衣劑殘餘物和洗衣劑盛載格外殼噴嘴上的水垢。

## 清潔 TwinDos 系統

本洗衣機設有專用於清潔 TwinDos 系統容器及機內軟管的清潔程序。

Miele 2 Phase 系統洗衣液匣無需清潔。

### 清潔容器和軟管

每當您更換洗衣液或衣物柔順劑品牌，又或在長時間停用（超過三個月）洗衣機系統時，請為容器或容器連軟管進行清潔。

長時間未使用洗衣機系統時，軟管內的殘餘洗衣劑或會變得黏稠。

當軟管被這些變得黏稠的洗衣劑堵塞時，便需要委託專業技工代為清潔軟管。

- 啟動洗衣機。
- 輕觸 **>** 感應器，即可切換至下一頁主功能表。
- 輕觸**設定** **▾** 感應器。

顯示屏將改為顯示「Settings」（設定）功能表。

- 請選擇 TwinDos 設定。
- 選擇**保養**選項。

### 過水

容器 1	容器 2
容器 1 及 2	

- 輕觸合適感應器，執行清潔容器步驟。
- 遵照顯示屏上的說明操作。

清潔後，可在其中一個容器或同時為兩個容器加入新的洗衣液及／或衣物柔順劑。

### 清潔容器格

殘留洗衣劑可堵塞容器格。

- 更換洗衣液匣或容器時，請用濕布清潔容器格內部。

## 清潔與護理

### 清潔注水過濾網

洗衣機內設有一塊注水閥保護過濾網。請約每隔六個月檢查位於注水軟管開口聯管節的過濾網一次。供水系統經常出現中斷情況時，則應更頻密檢查過濾網狀況。

- 先關上水龍頭。
- 旋出水龍頭上的注水軟管。

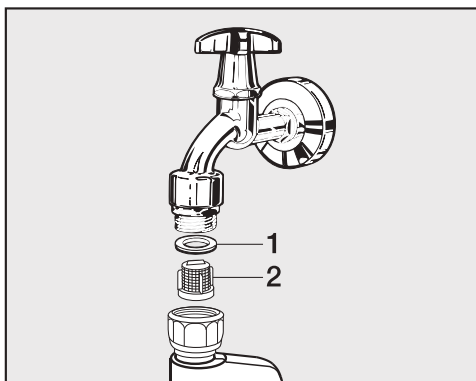

- 拆下凹位內的橡皮密封環 **1**。
- 用尖嘴鉗拑住塑膠濾網邊位 **2**，將其拆下。清潔塑膠濾網。
- 按倒序裝回濾網及密封環，再駁回注水軟管。

請打開水龍頭並檢查接頭是否出現漏水情況。如出現漏水情況，請擰緊接頭。

完成清潔後，**必須**將濾網裝回原處。

某些輕微故障（若干故障或由錯誤操作引起）可在無需聯絡維修服務部的情況下自行解決。

以下指南可助您找出故障原因並加以糾正。惟請注意以下重要事項：





 電氣裝置的維修工作必須交由合資格維修技師在嚴格遵守當地和國家一切現行安全規定的情況下加以執行。由不合資格人員進行維修和其他操作，可能會有危險。本公司對任何未經授權進行的違規操作概不負責。

## 洗衣程序無法啟動

問題	原因和處理方法
顯示屏和「Start/Stop」 （啟動／停止）按鈕指示 燈不亮。	洗衣機尚未通電。 ■ 檢查電源插頭是否插上及電源是否開啟。 ■ 檢查保險絲或斷路器是否跳掣。
	為節省用電，洗衣機已自動關閉。 ■ 按下 ① 按鈕，重新開機。
顯示屏提示您輸入密碼。	啟動了密碼功能。 ■ 輸入密碼並確認輸入。如不希望下次開機時再出現該訊息，請取消密碼。
顯示屏中顯示： <b>i</b> 鎖上機門	機門未正確關閉。機門無法關上。 ■ 重新關上機門。 ■ 重新啟動程序。 如顯示屏仍顯示出故障訊息，請聯絡維修服務部。

## 解決問題指南

### 顯示屏中出現以下故障訊息；程序停止

問題	原因和處理方法
 <b>排水故障</b>	排水口堵塞或受阻。 排水管裝得太高。 <ul style="list-style-type: none"><li>■ 清潔排水過濾器 and 排水泵。</li><li>■ 最長主管為 1.8 米。</li></ul>
 <b>注水故障</b>	注水口堵塞或受阻。 <ul style="list-style-type: none"><li>■ 檢查水龍頭是否正確開啟。</li><li>■ 檢查注水管是否絞纏。</li><li>■ 檢查供水水壓是否太低。</li></ul>
	注水口濾網堵塞。 <ul style="list-style-type: none"><li>■ 清潔濾網。</li></ul>
 <b>技術故障 F</b>	本機出現故障。 <ul style="list-style-type: none"><li>■ 請重新啟動程序。如顯示屏仍顯示出故障訊息，請聯絡維修服務部。</li></ul>
 <b>已啟動防漏系統</b>	供水防護系統已啟動。 <ul style="list-style-type: none"><li>■ 關上水龍頭。</li><li>■ 請致電維修服務部。</li></ul>

要關掉故障訊息：按下  按鈕關機。

## 程序結束時，顯示屏中出現以下故障訊息

問題	原因和處理方法
<b>i</b> 檢查用量	<p>洗衣時形成太多泡沫。</p> <ul style="list-style-type: none"> <li>■ 檢查投放的洗衣劑用量。</li> <li>■ 檢查自動洗衣劑投放的用量設定。</li> <li>■ 請遵照洗衣劑包裝上的指示，並考慮衣物的骯髒程度。</li> <li>■ 必要時請減少用量（每次減少 10%）。</li> </ul>
<b>i</b> 衛生資訊: 請執行溫度高於攝氏 75 度的任何程序	<p>長時間未執行任何溫度高於攝氏 60 度的洗衣程序。</p> <ul style="list-style-type: none"> <li>■ 為防止洗衣機內滋生細菌及產生異味，請使用 Miele 機器清潔劑或洗衣粉執行「Maintenance wash」（保養洗滌）程序。</li> </ul>
顯示屏提示您為一個或兩個洗衣劑容器注入洗衣劑或柔順劑。	<p>TwinDos 容器（或其他容器）已清空。</p> <ul style="list-style-type: none"> <li>■ 在容器中加入洗衣液或衣物柔順劑，或更換洗衣液匣。</li> <li>■ 檢查衣物是否乾淨。洗衣劑用量可能不足。必要時，重新洗滌衣物。</li> </ul>

訊息會在程序結束時及啟動洗衣機後顯示於顯示屏上。要確認已查閱訊息，請按下「OK」（確定）感應器。

## 解決問題指南

### 程序結束時顯示屏中出現以下故障訊息

問題	原因和處理方法
<b>i</b> 水流變小.清潔過濾網和噴嘴或清除水泵外殼上的雜物	水泵太髒。 ■ 按照「問題解決指南 – 排水口堵塞及／或停電時打開機門」部分所述方法清潔水泵。 ■ 清潔水泵後，請重新啟動程序。
	機門環頂部的噴嘴堵塞有絨渣。 ■ 用手指清除絨渣。切勿使用尖銳工具清除絨渣。 ■ 清潔噴嘴後，請重新啟動程序。
	如顯示屏仍顯示出故障訊息，請聯絡維修服務部。您仍可繼續使用洗衣機，但可用功能或會減少。
<b>i</b> 對齊洗衣機	程序結束時無法正確對衣物進行平順處理。 ■ 檢查洗衣機是否按照「安裝與電力接駁 – 調正洗衣機」部分正確對齊。 ■ 檢查是否超過了最大輸水高度。
	如顯示屏仍顯示出故障訊息，請聯絡維修服務部。您仍可繼續使用洗衣機，但可用功能或會減少。

訊息會在程序結束時及啟動洗衣機後顯示於顯示屏上。要確認已查閱訊息，請按下「OK」（確定）感應器。

## TwinDos 相關問題

問題	原因和處理方法
<p>洗衣液內有深色污漬。</p>	<p>洗衣劑內滋生了霉菌。</p> <ul style="list-style-type: none"> <li>■ 將容器中的洗衣液倒掉，並徹底清潔容器。</li> </ul>
<p>未投放洗衣劑及／或衣物柔順劑。</p>	<p>自動投放功能未被啟動。</p> <ul style="list-style-type: none"> <li>■ 執行下一個程序前，請輕觸 TwinDos 感應器。</li> </ul> <p>自動投放功能將被啟動。</p>
	<p>啟動自動投放後，未投放洗衣劑／衣物柔順劑。</p> <ul style="list-style-type: none"> <li>■ 重試一次。</li> <li>■ 如系統仍未能順利投放洗衣劑，請致電維修服務部。</li> </ul>

# 解決問題指南

## 洗衣機的一般問題

問題	原因和處理方法
脫水時機身擺動。	機腳高低不平。 ■ 適當調校機腳，確保將機身平放好。
脫水不徹底，衣物仍是濕的。	由於系統在最後脫水過程中偵查到機內衣物分佈不均，故自動降低了脫水轉速。 ■ 將不同大小衣物同時放入機內洗滌，即有助於脫水時均勻分散衣物重量。
水泵發出奇怪噪音。	這並不代表本機出現故障！ 這是水泵停止運作前發出的正常咕嘟聲。
洗衣劑盛載格內仍留有大量洗衣劑。	供水水壓太低。 ■ 請清潔注水濾網。 ■ 嘗試選擇「Water plus」（清水加注）選項。  同時放入洗衣粉及水質軟化劑時，兩類產品多會變得過分黏稠。 ■ 下次洗衣時可先在盛載格內加入洗衣粉，然後再加入水質軟化劑。
⊗ 盛載格內尚有衣物柔順劑或過量的水殘留。	未裝好虹吸管或虹吸管已被堵塞。 ■ 清潔吸管。詳情請參閱「清潔與護理 - 清潔洗衣劑盛載格」一節。
顯示屏上資料以另一種語言顯示。	已在「Settings, Language」(設定語言)中選擇了另一種語言。 ■ 設定所需語言。旗幟符號將引導您作出選擇。
系統製備蒸氣時，可聽見噪音。	這並不代表本機出現故障！ 當系統製備蒸氣及將蒸氣注入滾筒時，均會發出類似雜聲。

## 洗衣機的一般問題

問題	原因和處理方法
程序結束時，洗衣膠囊內仍有殘餘液體。	洗衣劑盛載格中用於安裝洗衣膠囊的小管道堵塞。 ■ 清潔小管道。
	這並不代表本機出現故障！ 因技術原因，洗衣膠囊內會有少量殘餘的水。
衣物柔順劑盛載格中洗衣膠囊旁邊的位置有水。	未按下「CapDosing」（洗衣膠囊投放）感應器，又或仍未將上一程序結束時用完的洗衣膠囊取出。 ■ 下次插入洗衣膠囊時，請緊記按下「CapDosing」（洗衣膠囊投放）感應器。 ■ 請於程序結束後取出並棄置空洗衣膠囊。
	洗衣劑盛載格中用於安裝洗衣膠囊的小管道堵塞。 ■ 清潔小管道。
製備期間，蒸氣會從洗衣劑盛載格中溢出。	這並不代表本機出現故障！ 視乎衣物數量和周圍環境溫度，蒸氣或會從洗衣劑盛載格中溢出。
顯示屏不亮。	顯示屏為了省電而自動關閉（待機模式）。 ■ 請按下任何一個按鈕。終止待機。
顯示屏在滾筒未放入任何衣物的情況下顯示衣物量數據，又或在放入滿滿一機衣物時顯示機內衣物量 <25%。	啟動洗衣機時，機內已放有衣物。衣物量感應器因此不會按常由零開始偵測機內衣物量。 ■ 清空滾筒，並於關機後再次開機。

## 解決問題指南

### 洗衣效果不理想

問題	原因和處理方法
洗衣液的清潔效果未如理想。	洗衣液通常不含漂白劑，故不能清除果汁、咖啡和茶漬。 <ul style="list-style-type: none"><li>■ 使用 Miele 2 Phase 系統。洗滌過程中針對性地加入 UltraPhase 2 可有效清除污漬。</li><li>■ 使用含有漂白劑成分的多用途洗衣粉。</li></ul>
經清洗的深色衣物上帶有像洗衣粉一樣的白色殘餘物。	為減低水質硬度，洗衣劑內多含各種非水溶性化合物（沸石）。這些物質最後會黏附到衣物上。 <ul style="list-style-type: none"><li>■ 乾衣後，試用軟毛刷擦去衣物上的殘餘物。</li><li>■ 使用不含沸石的洗衣劑洗滌深色衣物。洗衣液通常不含沸石。</li><li>■ 請使用「<i>Dark garments</i>」（深色衣物）程序。</li></ul>
經清洗的衣物仍黏附著灰色油粒。	洗衣劑用量不足，故未能分解極骯髒衣物上的頑固油漬。 <ul style="list-style-type: none"><li>■ 添加更多洗衣劑。</li><li>■ 下次洗衣前，使用 Miele 機器清潔劑或洗衣粉執行「<i>Maintenance wash</i>」（保養洗滌）。</li></ul>

## 無法打開機門

問題	原因和處理方法
程序執行過程中無法拉開機門。	<p>程序執行過程中，滾筒門會被鎖定。</p> <ul style="list-style-type: none"> <li>■ 輕觸「<i>Start/Stop</i>」(啟動/停止)感應器。</li> <li>■ 請選擇<b>取消程序</b>或<b>添加衣物</b>感應器。</li> </ul> <p>機門將解鎖，此時您便可以拉開機門。</p>
	<p>洗衣滾筒內仍有殘餘積水，洗衣機無法排水。</p> <ul style="list-style-type: none"> <li>■ 清理排水過濾器及排水泵，請參閱「排水口堵塞及/或停電時打開機門」部分。</li> </ul>
	<p>滾筒內水位太高。</p> <ul style="list-style-type: none"> <li>■ 取消程序。機內的水將被泵走。</li> </ul>
取消某項程序後，顯示屏顯示出加倍冷卻字樣。	<p>為保障使用者安全，當洗衣水溫度高於攝氏 55 度時，您將無法打開機門。</p> <ul style="list-style-type: none"> <li>■ 待滾筒冷卻且顯示屏停止顯示此訊息時，即可打開機門。</li> </ul>
「 <i>Steam care</i> 」(蒸氣護理)或「 <i>Freshen up</i> 」(翻新)程序結束後無法打開機門。	<p>已先後多次啟動「<i>Steam care</i>」(蒸氣護理)或「<i>Freshen up</i>」(翻新)程序。排出的蒸氣已令滾筒內溫度上升至攝氏 55 度以上。為免使用者被高溫灼傷，系統已自行啟動機門鎖定功能。</p> <ul style="list-style-type: none"> <li>■ 請等待幾分鐘，待滾筒內溫度下降即可再次打開機門。</li> </ul>
顯示屏中顯示：  門鎖故障。請聯絡維修服務部	<p>機門鎖定系統出現故障。</p> <ul style="list-style-type: none"> <li>■ 請致電維修服務部。</li> </ul>

## 解決問題指南

### 排水口被堵塞及／或停電時打開機門

- 關掉洗衣機。

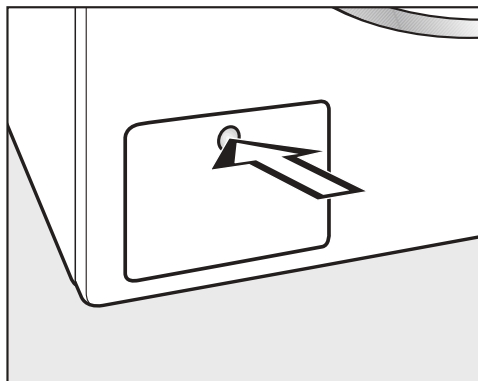

- 按下排水泵檢修面板。

面板將彈開。

### 排水口堵塞

如排水口被堵塞，便會有大量積水殘留在機身內。

**⚠ 注意：**如以高溫洗滌衣物，機內積水排出時可能依然灼熱。慎防燙傷！

### 洗衣機排水步驟

排水時，切勿完全鬆開排水過濾器或直接將它抽出。

- 在檢修面板下安裝合適的容器，如 Miele 通用烤盤。

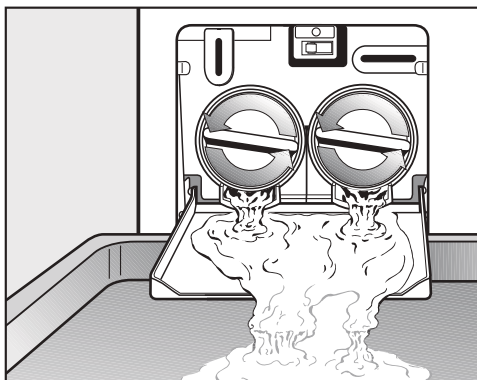

- 慢慢並小心地鬆開過濾器，讓水排出。請勿一次過排出大量積水。過大水流會令水花四濺，部分水流更可能會流入洗衣機底座，觸動防漏浮水掣開關。這將令洗衣機無法正常運作。

- 要中斷水流，請再次上緊排水過濾器。

當水流停止後：

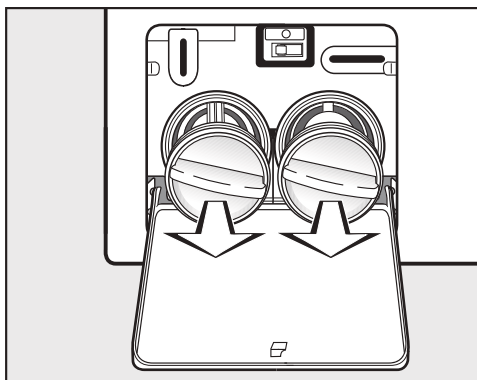

- 徹底拉出排水過濾器。

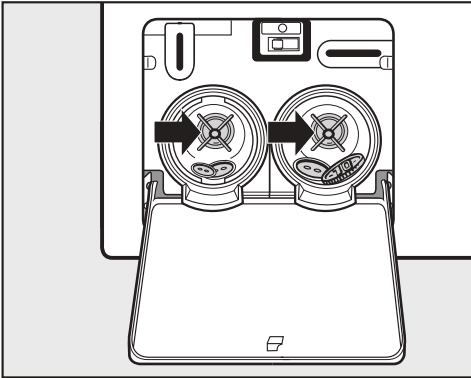

- 徹底清洗。
- 清除過濾器機殼上的所有雜物（如鈕扣、硬幣等）和絨毛。用手轉動轉輪，檢查是否轉動自如。

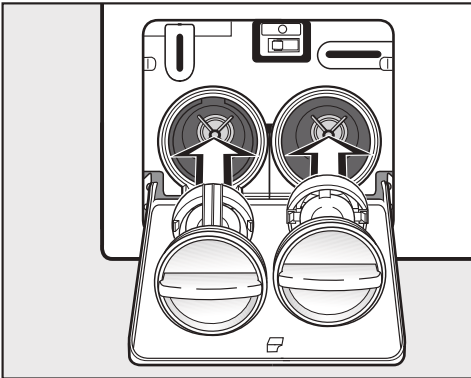

- 正確裝回排水過濾器（右側和左側）並將其上緊到所屬位置。

⚠ 確保上緊排水過濾器。如未擰緊過濾器，使用本機時便可能出現滲漏情況。

## 打開機門

⚠ 請務必確保洗衣滾筒已停止轉動，方可伸手入機內取出衣物。將手伸入仍在轉動的洗衣滾筒是十分危險的行為。

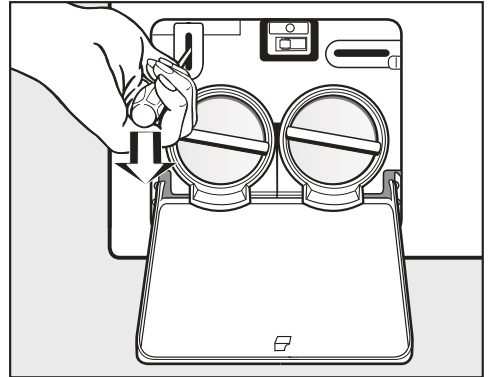

- 使用螺絲批解除機門鎖定。
- 拉開機門。

## 售後服務

### 修理

若出現不能自行修復的故障，請聯絡：

- 您的 Miele 經銷商或
- Miele（詳細聯絡方式請參閱本手冊封底）。

聯絡經銷商或 Miele 時，請提供洗衣機的型號和機身編號；有關資料已載列於機門玻璃窗頂部的數據牌上（打開機門後即可看到）。

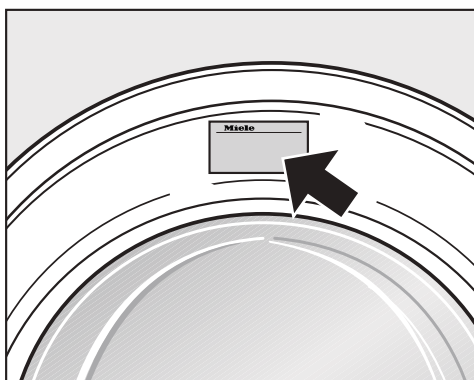

注意：如問題本可依照操作說明書上指示自行解決，維修人員將針對相應的上門服務要求徵收上門服務費。

### 保用：英國

在英國，本機自購買日期起保用 2 年。

您必須撥打 0330 160 6640 註冊或登入 [www.miele.co.uk](http://www.miele.co.uk) 進行網上註冊，以啟動保用。

### 保用：其他國家

欲了解本裝置在您所在國家/地區的保用資訊，請聯絡 Miele。詳細聯絡方式請參閱封底。

### 自選配件

本洗衣機各款自選備用零件及配件均可透過您的 Miele 經銷商、Miele 零件部或經網站 [www.miele-shop.com](http://www.miele-shop.com) 訂購。

注意：為培訓用途需要，來電可能會被監聽及錄音。

## 正面圖

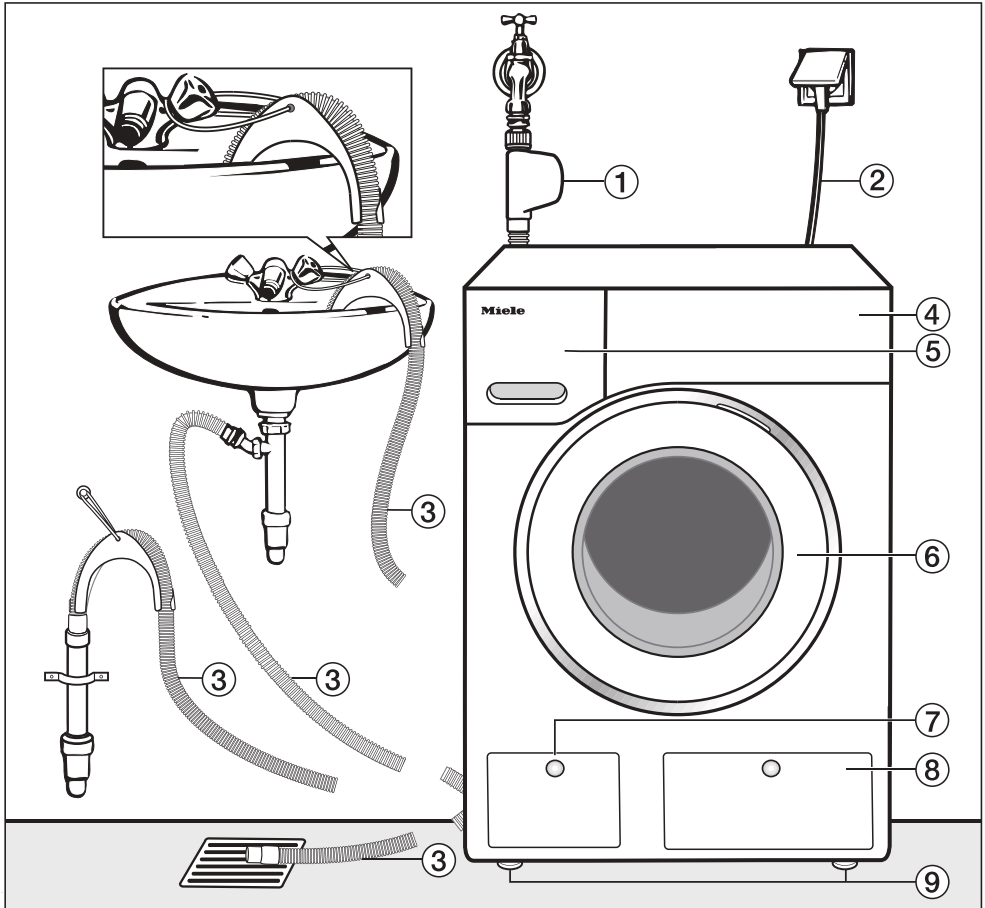

- ① 配備「Waterproof system」（防漏系統）的注水軟管
- ② 電源線
- ③ 配備可拆除旋轉彎頭的排水軟管
- ④ 控制面板
- ⑤ 洗衣劑盛載格
- ⑥ 機門
- ⑦ 排水過濾器、排水泵和緊急開關掣檢修門
- ⑧ TwinDos 容器檢修面板
- ⑨ 四隻可調校高度的機腳

# 安裝與電力接駁

## 背面圖

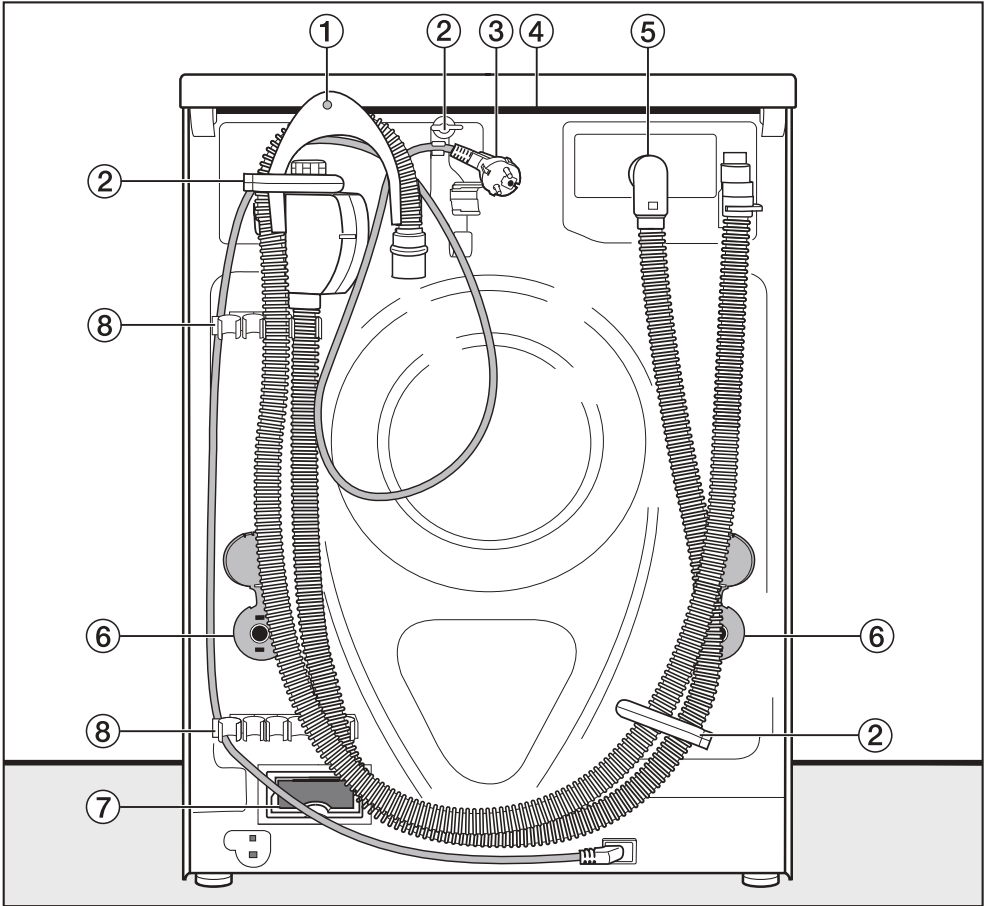

- ① 排水軟管
- ② 搬機時用於固定電源線、注水軟管和排水軟管的夾具
- ③ 電源線
- ④ 專為方便搬機而設的凸出機蓋扶手位
- ⑤ 配備「Waterproof system」（防漏系統）的注水軟管
- ⑥ 搬機手挽桿安全蓋
- ⑦ Miele@home 通訊模組插槽
- ⑧ 搬機時用於固定注水軟管和排水軟管的夾具，儲存不使用的搬機手挽桿

## 裝機地面

本洗衣機最適合裝設在混凝土地面上。相對於木板或鋪有地氈的地面，混凝土地面因洗衣機脫水程序而震動的情況較少。

請注意：

- 機身須牢固平放於地上。
- 為避免本機脫水時震動，不得將洗衣機安裝在軟質地面上。

如安裝在木樑地板上：

- 建議採用面積不少於 59 x 52 x 3 厘米夾板地基。地基應橫跨數條木樑並同時以螺栓接駁到木樑及地板上。請先檢查附近是否有任何水管或電線。

**提示：**角落位置通常是整個地面最穩固的部分，故請盡可能將本機安裝在這些位置。

⚠ 如將洗衣機安裝在高身基座上，便必須加裝鎖扣（Miele 有售）固定機身，防止機身在脫水時滑動。如未安裝鎖扣，機身可能會左右擺動或跌出基座外。

## 將洗衣機搬運到安裝位置

從包裝箱取出洗衣機並搬到裝機地點時，用手扶住前腳和機蓋邊緣（本機後部的突出部位）。

⚠ 請確保機腳和地面保持乾爽，以免本機脫水時左右滑動。

## 拆除搬機手挽桿

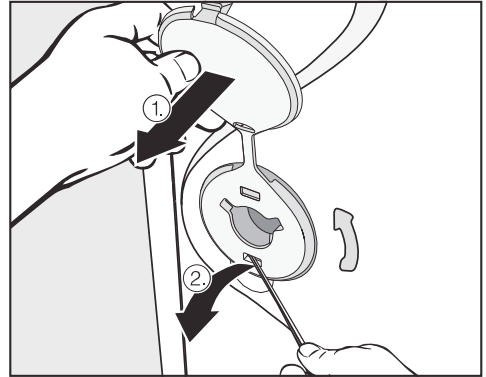

- 要拆除左右兩邊膠套：

1. 拉出連接的止水塞，
2. 用螺絲批鬆開頂部和底部的扣子。

## 安裝與電力接駁

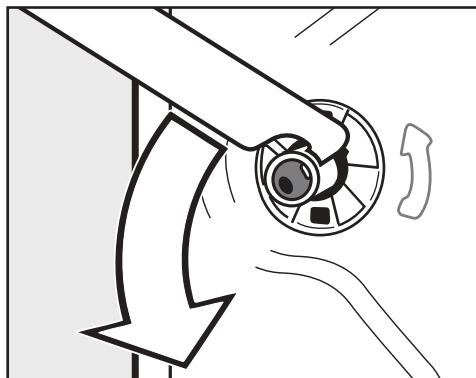

- 用隨附的扳手，將左邊手挽桿向下轉 90 度，然後

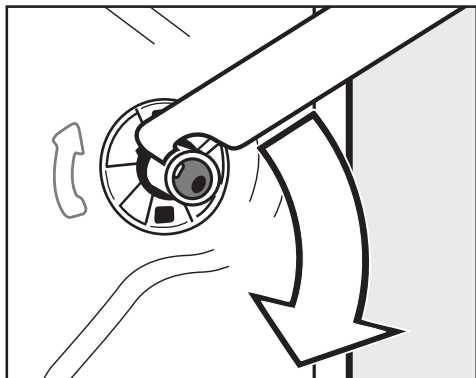

- 將右邊手挽桿向下轉 90 度，然後

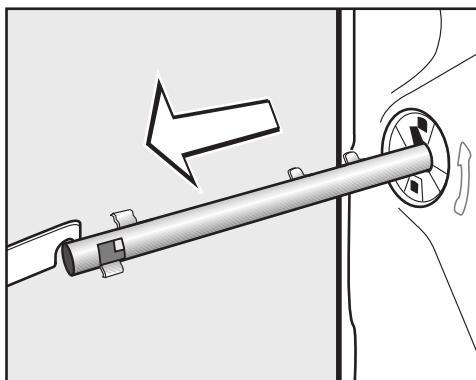

- 拉出搬機手挽桿。

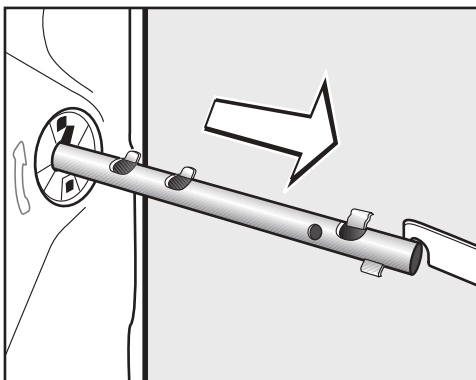

- 拉出搬機手挽桿。

**⚠** 為免意外受傷，拆除搬機手挽桿後必須蓋好搬機手挽桿膠蓋。

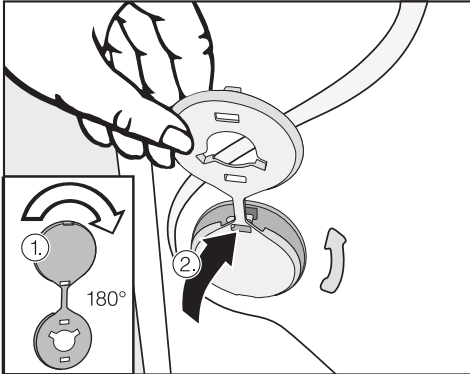

■ 按圖示蓋好膠蓋。

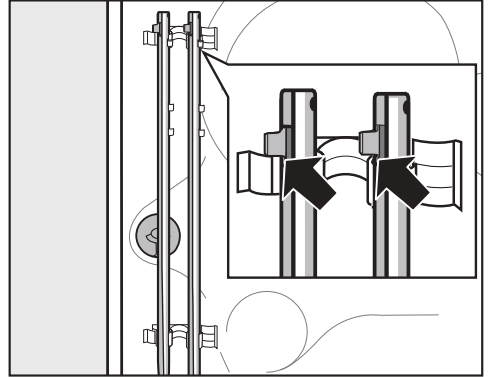

■ 將搬機手挽桿固定到機背位置。請確保頂部卡扣位於支架上方。

**⚠** 未裝上搬機手挽桿前，切勿搬動洗衣機。請按指示將手挽桿收納到所屬位置或存放在安全地方，以便日後使用。再次搬動本機前（例如搬家時）必須裝回手挽桿。

### 裝回搬機手挽桿

要裝回搬機手挽桿，請按倒序執行以上程序。

## 安裝與電力接駁

### 調正洗衣機

為確保洗衣機能夠在安全情況下正常運作，必須確保機身以四隻高度一致的機腳支撐並牢牢平放於地上。

安裝不當不但會增加耗水及耗電量，更可能會令機身左右搖晃。

### 旋出並調校機腳

可利用四隻可調校螺旋腳調正洗衣機四邊高度。本機出廠時已裝妥四隻機腳。

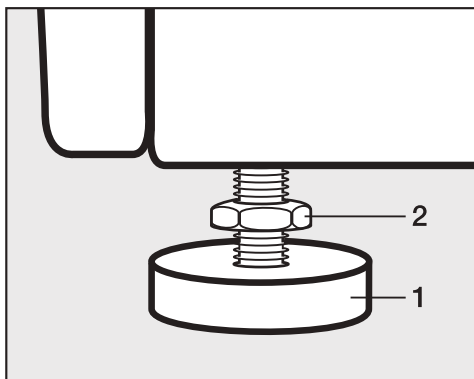

- 用隨附的扳手沿順時針方向轉動反紋螺帽 **2**。然後同時轉動反紋螺帽 **2** 及機腳 **1**，將其擰出。

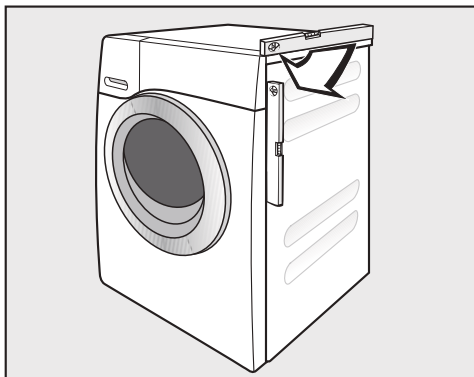

- 用水平尺檢查機身是否已對齊平放於地上。
- 用水管扳鉗拑緊機腳 **1**。用隨附扳手擰緊反紋螺帽 **2**，直至其牢牢固定到機殼上。

**⚠** 所有反紋螺帽（共四隻）必須牢牢擰入機殼。請同時檢查無需校正的機腳是否已被擰緊，以免機身左右搖晃。

## 在連續工作枱面/櫥櫃下安裝洗衣機

⚠ 不得移除洗衣機蓋。

如有足夠空間，即可將洗衣機（連原裝機蓋）推入工作枱下。

## 洗衣機連乾衣機疊架

可用洗衣機連乾衣機疊架連接本機和 Miele 滾筒乾衣機。需使用適合您乾衣機的「WTV」疊架工具\*。

凡有 \* 標記的零件均可向經銷商或 Miele 購買。

請注意：

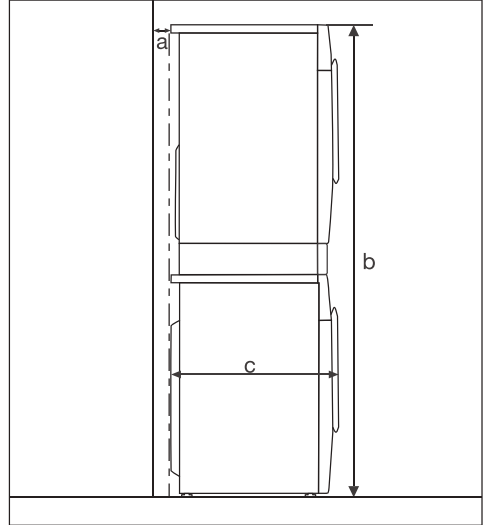

**a** = 至少 2 厘米

**b** = 不帶拉出機架的 WTV：172 厘米  
帶拉出機架的 WTV：181 厘米

**c** = 65 厘米

# 安裝與電力接駁

## 防漏系統

Miele 防漏系統可為洗衣機各零件提供全面保護，避免零件因漏水構成損壞。

該系統包括三個主要組件：

- 注水軟管
- 電子裝置和排水及防溢流裝置
- 排水軟管

## 防漏系統 (WPS)

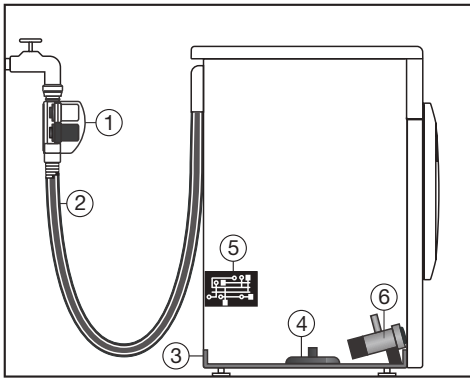

- ① 兩個螺線管操控閥
- ② 雙層注水軟管
- ③ 集水槽
- ④ 浮水掣
- ⑤ 電子裝置
- ⑥ 排水泵

## 注水軟管

- 注水軟管外殼上裝設了兩個螺線管操控閥 ①，這些裝置可用於直接在水龍頭位置切斷水源。兩個閥門可為本機提供雙重保護。當其中一個閥門出現故障時，另一個閥門亦可繼續發揮功效，切斷水流。利用閥門在水龍頭位置阻截水流，意味著注水軟管只會在清水流入機身時處於受壓狀態。在其他情況下，即無需特別理會注水軟管上的壓力值高低。

- 保護螺線管操控閥，防止爆裂  
螺線管操控閥經測試證實可承受 7000 千帕至 10000 千帕之間的壓力，以防爆裂。
- 雙層注水軟管 ② 包括抗壓內管及保護外層。任何漏出的水都會透過此保護外層匯入集液槽 ③。浮水掣 ④ 會自動切斷螺線管操控閥開關，以防止有更多水流入洗衣機並泵出洗衣水容器內積水。

## 電子裝置 ⑤ 和排水及防溢流裝置

### – 排水防護裝置

溢出水流將被一律收集到洗衣機底部的集水槽 ③。浮水掣 ④ 會自動切斷螺線管操控閥 ① 開關，以防止有更多水流入洗衣機並泵出洗衣水容器內積水。

### – 防溢流裝置

當機內積水超出特定水位時，系統即會啟動排水泵 ⑥ 並酌量泵出過量積水。

當水位以不受控方式反覆上升時，系統將會持續啟動排水泵 ⑥；洗衣機顯示屏會列出故障訊息，並會發出警報音效提示。

## 排水軟管

機內特設專用於保護排水軟管的通風系統，以防洗衣機積水被徹底排出。

## 安裝與電力接駁

### 接駁供水系統

⚠ 注水軟管外殼裝有電氣零件。切勿將其裝設在任何可能與水源或其他液體相接觸的地方（例如浴室）。



切勿弄濕注水軟管外殼。

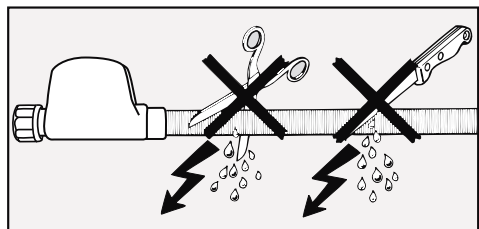

切勿損壞或扭曲注水軟管保護外層。

必須依照國家及當地現行安全規例將洗衣機接駁至供水系統。由於洗衣機在設計上已遵照 DIN 法規，德國監管機構並未規定本機必須安裝止回閥。

本洗衣機設計用於在介乎 100 至 1,000 千帕之間的水壓下運作。如水壓超過 1,000 千帕，必須裝上減壓閥。

供水水龍頭應配備<sup>3</sup>/<sub>4</sub>吋螺紋接頭。水龍頭應由合資格水喉匠安裝。

⚠ 接口位應可抵受水壓。慢慢打開水龍頭，檢查有否漏水。請按需要調正墊圈及接頭位置。

本洗衣機**不**適合接駁熱水水源。

## 保養

僅可在更換零部件時使用 **Miele 防漏系統**。將防漏系統注水軟管從水龍頭上擰下之前，請先切斷洗衣機的電源接駁。

為保護進水閥，切勿移除進水閥接駁裝置中的灰塵過濾器。

## 延伸軟管

Miele 經銷商或 Miele 零件部均備有作為自選配件供應的 1.5 米長（金屬）延伸軟管可供選購。軟管經測試證實可抵受高達 14000 千帕壓力，方便您更靈活地將軟管接駁到供水系統上。注意：裝設此軟管將令注水軟管上的「Water system safety valve」（供水系統安全閥）失效。

# 安裝與電力接駁

## 接駁排水系統

洗衣機透過排水泵排水，排水主管長度為 1.8 米。排水管不得扭結，以確保排水過程保持暢順。軟管末端上的旋轉彎頭既可向兩邊隨意旋轉，亦可在需要時拆下（只須向一邊扭盡抽出即可）。排水軟管可按要求延長至 2.5 米。請向 Miele 經銷商或 Miele 選購所需零件。

排水軟管可按要求延長至 5 米。在此情況下，排水主管長度不得超過 1 米。請向 Miele 經銷商或 Miele 選購所需零件。

### 接駁排水軟管：

#### 1. 接入銍盆或洗手盆。

請注意以下事項：

- 將軟管鉤到銍盆或洗手盆盆邊並固定好。
- 請確保排水系統暢通無阻，以免機內積水溢出或回流到洗衣機內。

#### 2. 牢牢接駁到配備橡膠接頭的排水膠管。無須使用止回閥。

#### 3. 將軟管牢牢接駁到溝渠上。

#### 4. 將軟管牢牢接駁到豎管上。

請注意：

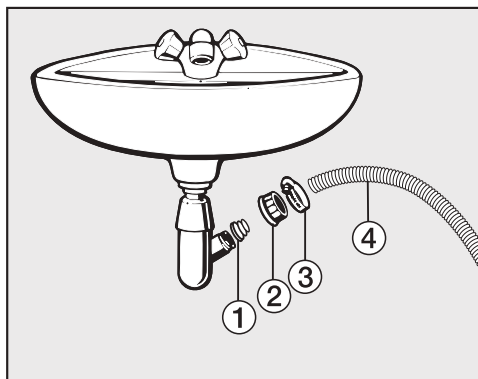

#### ① 接頭

#### ② 螺帽

#### ③ 軟管夾

#### ④ 軟管末端

- 使用螺帽 ② 將接頭 ① 安裝到銍盆排水口。
- 將軟管末端 ④ 接入接頭 ①。
- 用螺絲批將軟管夾 ③ 上緊緊擰到螺帽上。

## 電力接駁（英國）

所有電力接駁工作必須由合資格人員進行，並必須嚴格遵守國家及當地現行的安全規例（英國 BS 7671）。

請確保已完成一切安裝工作，方可將本機接駁到供電系統上。

本機附有一條原裝倒模插頭的電源線，供接駁至 230–240 伏電源。

請確保數據牌所示的接駁數據與家中電源吻合。

必須採用有開關按鈕的插座進行電力接駁，並應確保插座在本機裝妥後仍可輕易接觸得到。

為加強安全起見，應使用合適的殘餘電流裝置 (RCD) 為洗衣機提供保護。詳情請諮詢合資格電氣技師。

切勿用延伸線接駁電源。接駁電線未必符合本洗衣機的安全要求（例如電線可能會變得過熱）。

## BS 1363 不可更換電線插頭

更換保險絲後，必須重新裝上原有保險絲蓋。如遺失保險絲蓋，在取得適當配件前切勿使用插頭。保險絲蓋配件的顏色應與插頭底部的有色插或插頭底部有色刻字的顏色保持一致（視乎插頭的設計而定）。

替換的保險絲應當獲 ASTA 認可為符合 BS 1362 標準而且額定值適合。替換的保險絲和保險絲蓋可向當地電器供應商購買。

## 警告：本機必須接駁地線

## 消耗數據

		洗衣量	消耗數據			
			耗電量 (千瓦時)	耗水量 (公升)	持續時間	脫水後 濕度
「Cottons」 (棉質衣物)	90°C	9.0 公斤	2.4	65	2 小時 34 分鐘	50%
	60°C	9.0 公斤	1.45	65	2 小時 04 分鐘	50%
	60°C	4.5 公斤	0.90	52	2 小時 04 分鐘	50%
	40°C	9.0 公斤	0.99	72	2 小時 40 分鐘	46%
	40°C	4.5 公斤	0.60	52	2 小時 35 分鐘	46%
「Cottons」 (棉質衣物)	◁60°C*	9.0 公斤	0.80	54	2 小時 59 分鐘	44%
	◁60°C*	4.5 公斤	0.50	49	2 小時 59 分鐘	44%
	◁40°C*	4.5 公斤	0.35	42	2 小時 59 分鐘	44%
「Minimum iron」 (免熨衣物)	40°C	4.0 公斤	0.40	47	2 小時 01 分鐘	30%
「Delicates」 (纖柔衣物)	30°C	3.0 公斤	0.40	40	1 小時 09 分鐘	-
「Woolens」 (羊毛衣物)	30°C	2.0 公斤	0.25	44	38 分鐘	-
「Shirts」 (恤衫) <sup>2)</sup>	40°C	2.0 公斤	0.40	35	1 小時 11 分鐘	-
「Express 20」 (快洗 20) <sup>1)</sup>	40°C	3.5 公斤	0.34	30	20 分鐘	-
「QuickPower wash」 (快速強勁洗滌)	40°C	5.0 公斤	0.90	36	59 分鐘	-
「Automatic plus」 (自動加強)	40°C	6.0 公斤	0.77	55	1 小時 59 分鐘	-

1) 已啟動「Short」(短洗)選項。

2) 已停用「Steam smoothing」(蒸氣平順)選項。

### 供測試研究所參考資料：

\*程序測試依照 EN 60456 和指令 1061/2010 的耗電標籤規定進行

視乎具體水壓、水質硬度、注水溫度、室溫、衣物類別和體積、供電穩定性和所選功能而定，消耗數據或會有所出入。

使用 *PowerWash 2.0* 洗衣技術時，感應器在加熱階段所偵防到的洗衣水容器溫度會高於衣物的實際溫度。  
所錄得溫度**並不同**衣物溫度。

**EcoFeedback** 顯示屏上的消耗數據可能會與此處標明的消耗數據有所不同。組件容差以及水壓的穩定性、電壓和電壓的穩定性等現場條件也會使數據有所出入。

## 技術數據

---

高度	850 毫米
寬度	596 毫米
深度	643 毫米
深度（打開機門計）	1077 毫米
嵌入高度	850 毫米
嵌入寬度	600 毫米
重量	約 96 公斤
容量	9 公斤（以乾衣物計）
電壓	請參閱數據牌
連接負載	請參閱數據牌
保險絲額定值	請參閱數據牌
消耗數據	請參閱「消耗數據」
最低流壓	100 千帕
最高流壓	1000 千帕
注水軟管長度	1.60 米
排水軟管長度	1.50 米
電源線長度	1.60 米
主管最長長度	1.80 米
排水管最長長度	5.00 米
LED	一級
獲頒發的測試證書	請參閱數據牌
關機時耗電量	0.1 瓦
開機時耗電量	5.0 瓦

為更靈活配合不同操作需求，可自行透過設定功能表調整洗衣機的電子裝置設定。

可隨時更改設定。

## 打開「Settings」（設定）功能表

啟動功能前，請先確定：

- 洗衣機已開機。
- 顯示屏已顯示出主功能表。
  - 輕觸 > 感應器，即可切換至下一頁主功能表。
  - 輕觸**設定** ▾ 感應器。

顯示屏將改為顯示「Settings」（設定）功能表。

## 選擇和更改設定

- 輕觸 < 或 > 感應器，直至選項列表列出所需設定。
- 輕觸感應器，點選顯示屏上的設定。
- 更改顯示屏上的設定值，完成後按下「OK」（確定）確認已修訂的設定值。

或

- 輕觸選項，以選用該選項或更改選項現正顯示的設定值。

系統會以別號 ✓ 標選目前已被選取的選項。

所選選項會被儲存到系統紀錄上。顯示屏將改為顯示「Settings」（設定）功能表或返回至上一級功能表。

## 退出「Settings」（設定）功能表

- 輕觸 ◁ 感應器。

顯示屏將改為顯示主功能表。

# 設定

## 語言

設定顯示屏的顯示語言。

「*Language*」(語言)一詞後的旗幟符號  可作為有用參考標記，以防設定不合適語言。

選定的語言會儲存在記憶體中。

## TwinDos

用於調節洗衣劑分配裝置的標準設定或啟動容器保養程序。

### 選項

- 洗衣劑/用量  
用於指定容器中的洗衣劑類型和用量。
- 保養  
用於啟動清潔容器步驟。

詳情請參閱 TwinDos 和「清潔和護理，清潔 TwinDos 系統」。

## 骯髒度

您可選擇骯髒程度的預設設定或關閉骯髒程度詢問提示。

### 選項

- 預設設定  
您可選擇骯髒程度(略為骯髒、一般或非常骯髒)的設定。  
原廠預設設定：「Normal」(正常)。
- 詢問提示功能  
您可打開或關閉骯髒程度詢問提示功能。  
原廠預設設定：「On」(開啟)

## 時鐘時間

用於調節時鐘顯示。

### 選項

- 時鐘格式  
可選擇以 24 小時制或 12 小時制顯示時鐘時間。
- 設定時鐘時間  
用於設定時鐘時間。

## 蜂鳴提示器音量

您可從七種蜂鳴提示器音量設定中選擇其中一種音量。

系統會以棒形圖標示已設定音量。若選擇最低設定，蜂鳴提示器即會關閉。

## 按鍵音

每輕觸一下感應器，都會發出聲響。

原廠預設設定：按鍵音設定為開啟。

## 總消耗量

在本設定中，您除可查閱已儲存的耗電量和耗水量設定值外，更可輸入能源成本數據。

### 選項

- 顯示  
顯示之前所執行程序的總耗電量和耗水量。
- 設定成本  
可輸入能源（電力）和用水成本。
- 重設功能  
總耗電量和耗水量數據歸零。

## 密碼

密碼鎖可防止洗衣機遭人擅用。

### 選項

- 啟動  
密碼為 125（可啟動）。  
啟動密碼鎖功能後，您必須在開機後輸入密碼，方可繼續執行其他操作。
- 停用  
停用密碼鎖功能後，您即可在無須輸入密碼的情況下隨意執行操作。選項僅會在曾啟動密碼鎖功能後顯示。
- 更改  
可輸入個人密碼。

重要事項。請記下您的新密碼。如忘記密碼，便需交由 Miele 維修服務部代為解鎖。

## 溫度單位

可選擇用攝氏度 (°C) 或華氏度 (°F) 顯示溫度。

原廠預設設定：攝氏度 (°C)。

# 設定

## 顯示屏亮度

本機設有七種不同的顯示屏亮度設定。

更改設定後，亮度即會被自動調節。

## 顯示屏關閉設定

為節省能源，顯示屏會自動熄滅；  
「*Start/Stop*」（啟動／停止）按鈕則會繼續緩緩閃動。

### 選項

- 開啟  
10 分鐘後，顯示屏將自動熄滅。
- 開啟（不適用於目前程序）（原廠預設設定）  
顯示屏會在執行程序期間持續亮起，並會在程序結束 10 分鐘後自動熄滅。
- 關閉  
顯示屏持續亮起。

## 洗衣機關閉設定

程序結束／防皺階段結束後／開機後未選擇任何程序時，洗衣機將會自動關機。

### 選項

- 15 分鐘（原廠預設設定）  
15 分鐘後，洗衣機會自動關機。
- 20 分鐘  
20 分鐘後，洗衣機會自動關機。
- 30 分鐘  
30 分鐘後，洗衣機會自動關機。

## 顯示最大洗衣量數據

選定程序後，顯示屏將短暫列出最大洗衣量數據。您可關上顯示設定。

原廠預設設定：「*Display maximum load*」（顯示最大洗衣量數據）已被啟動。

## 記憶體

程序啟動後，洗衣機系統即會自動儲存程序的最新設定（溫度、脫水轉速和部分選項）。

再次選擇該程序時，顯示屏即會列出已儲存設定資料。

原廠預設設定：「Memory function」（記憶功能）設定為關閉。

## 較長時間預洗「Cottons」（棉質衣物）

如需延長預洗時間，即可透過此功能延長「Cottons」（棉質衣物）程序標準預洗時間（25 分鐘）。

### 選項

- 不延長時間（原廠預設設定）  
25 分鐘預洗
- **+6 分鐘**  
31 分鐘預洗
- **+9 分鐘**  
34 分鐘預洗
- **+12 分鐘**  
37 分鐘預洗

## 浸洗時長

可自行設定浸洗時長（可設定時間介乎 30 分鐘至 5 小時）。

設定時間以 30 分鐘為一級遞增或遞減。選定「Soak」（浸洗）選項時，系統即會按已設定時長浸洗衣物。

## 輕柔動作

啟動輕柔動作功能時，系統即會減低洗衣滾筒的動幅度以更輕柔方式洗滌。

選用「Cottons」（棉質衣物）和「Minimumiron」（免熨衣物）程序時，均可啟動輕柔動作功能。

原廠預設設定：「Gentle action」（輕柔動作）預設為關閉。

## 降低溫度

當海拔高於 1000 米時，水的沸點會降低。為免機內用水沸騰，即使將溫度設定為攝氏 80 度以上，系統亦會自動將溫度下調至最高攝氏 80 度。

原廠預設設定：降低溫度設定為關閉。

# 設定

## 清水加注水位

啟動「Water plus」（清水加注）時，可按 4 個級別上調水位高度。

級別：

- 一般（原廠預設設定）
- 加注 0
- 加注 00
- 加注 000

## 最高過水水位

過水水位可永久設定為最高值。

此功能可提供最佳過水效果，故特別適用於過敏症患者。本設定會增加耗水量。

原廠預設設定：最高過水水位設定為關閉。

## 冷卻洗衣水

啟動此功能時，系統會在完成主洗步驟後為滾筒注入額外清水，以冷卻機內的洗衣水。熱水會損壞排水膠管。

當「Cottons」（棉質衣物）程序所選溫度等於或高出攝氏 70 度時，系統即會自行啟動冷卻洗衣水功能。

下列情況下，應啟動冷卻洗衣水功能：

- 將排水軟管掛接在鋅盆或洗手盆邊時，啟動此功能即可避免被流出的熱水燙傷。
- 排水管規格不符合 DIN 1986 標準。

原廠預設設定：「Suds cooling」（冷卻洗衣水）預設為關閉。

## 「Anti-crease」（防皺）

如不打算在程序結束後立即取出衣物，啟動防皺功能即可減少衣物出現皺摺。

程序結束後，滾筒每隔一段時間會繼續自動轉動 30 分鐘。可隨時打開機門。

原廠預設設定：已啟動防皺功能。

## 延遲啟動

用於指定啟動延遲啟動功能時系統發出相關提示的具體時間。

### 選項

- 啟動時間  
利用「Delay start」（延遲啟動）功能，即可設定洗衣程序啟動時間。
- 結束時間（原廠預設設定）  
利用「Delay start」（延遲啟動）功能，即可設定洗衣程序結束時間。

## 自選配件

備有適用於本機的洗衣劑、衣物護理劑、添加劑和機器護理產品可供選購。所有產品均適用於 Miele 洗衣機。

可透過網站 [www.miele-shop.com](http://www.miele-shop.com) 或 Miele (詳細聯絡方式請參閱本手冊封底) 訂購各款有用產品。



### 洗衣劑

#### UltraPhase 1 和 UltraPhase 2

- 多用途洗衣液和洗衣劑增強劑將被分開投放。
- 適用於洗滌白色和彩色衣物
- 無須重新添注 (適用於 TwinDos 系統的洗衣劑均以獨立包裝洗衣液匣形式供應)。

#### 「UltraWhite」(淨白洗衣粉)

- 洗衣粉
- 適用於洗滌白色和淺色衣物以及非常骯髒的棉質衣物
- 在低溫下亦可發揮強力去污功效

#### 「UltraColor」(亮彩洗衣液)

- 彩色衣物專用洗衣液
- 適用於洗滌彩色衣物以及深色/黑色衣物
- 防止衣物褪色
- 在低溫下亦可發揮強力去污功效

#### 羊毛衣物和纖柔衣物專用洗衣劑

- 纖柔衣物專用洗衣液
- 特別適合洗滌羊毛衣物和絲質衣物
- 以攝氏 20 度水溫進行低溫洗滌，有助保持纖柔衣物的原有形狀及色澤

#### 專用洗衣劑

專用洗衣劑以洗衣膠囊  形式供應 (單次用量/輕便瓶裝)。

#### 「Outerwear」(戶外衣物)

- 戶外衣物和戶外活動專用衣物專用洗衣液
- 清潔同時呵護衣物纖維，保護衣物色澤
- 特別加入羊毛脂，有助護理及平服薄膜纖維

#### 「Sports」(運動裝)

- 運動裝和羊毛衣物專用洗衣液
- 中和異味
- 保持衣物原有形狀

### 「Down items」（羽絨衣物）

- 枕頭、睡袋和羽絨衣物專用洗衣液
- 保持羽絨衣物彈性
- 保持羽絨衣物透氣度
- 防止羽絨衣物夾層結成塊狀

### 「WoolCare」（羊毛衣物護理）

- 羊毛衣物和纖柔衣物專用洗衣液
- 含特殊小麥蛋白柔順配方
- 有效防止毛粒形成
- 保護衣物色澤
- 僅以洗衣膠囊  形式供應

### 「SilkCare」（絲質衣物護理）

- 絲質衣物專用洗衣液
- 含特殊絲蛋白柔順配方
- 保護衣物色澤
- 僅以洗衣膠囊  形式供應

### 衣物護理

衣物護理劑以洗衣膠囊  形式供應（單次用量/輕便瓶裝）。

### 衣物保護劑

- 為微纖維衣物（例如雨衣）提供雙重護理
- 保持衣物透氣度

### 衣物柔順劑

- 令衣物倍添清新自然香氣
- 令衣物更柔順

### 添加劑

#### 增效劑

- 用於清除污漬
- 適用於洗滌白色和彩色衣物
- 以洗衣膠囊  形式供應（單次用量）

### 機器護理產品

#### 機器清潔劑

- 有效及徹底清潔洗衣機
- 清除油漬、細菌和異味

#### 除垢劑

- 清除厚重水垢沉澱物
- 蘊含天然檸檬酸，性質溫和







## United Kingdom

Miele Co. Ltd.  
Fairacres, Marcham Road  
Abingdon, Oxon, OX14 1TW  
Customer Contact Centre Tel: 0330 160 6600  
E-mail: mielecare@miele.co.uk  
Internet: www.miele.co.uk

## Australia

Miele Australia Pty. Ltd.  
ACN 005 635 398  
ABN 96 005 635 398  
1 Gilbert Park Drive, Knoxfield, VIC 3180  
Tel: 1300 464 353  
Internet: www.miele.com.au

## China

Miele (Shanghai) Trading Ltd.  
1-3 Floor, No. 82 Shi Men Yi Road  
Jing' an District  
200040 Shanghai, PRC  
Tel: +86 21 6157 3500, Fax: +86 21 6157 3511  
E-mail: info@miele.cn, Internet: www.miele.cn

## Miele (Hong Kong) Limited

41/F - 4101, Manhattan Place  
23 Wang Tai Road  
Kowloon Bay, Hong Kong  
Tel: (852) 2610 1331, Fax: (852)2610 1013  
Email: mielehk@miele.com.hk

## India

Miele India Pvt. Ltd.  
Ground Floor, Copia Corporate Suites  
Plot No. 9, Jasola  
New Delhi - 110025  
Tel: 011-46 900 000, Fax: 011-46 900 001  
E-mail: customercare@miele.in, Internet: www.miele.in

## Ireland

Miele Ireland Ltd.  
2024 Bianconi Avenue  
Citywest Business Campus, Dublin 24  
Tel: (01) 461 07 10, Fax: (01) 461 07 97  
E-Mail: info@miele.ie, Internet: www.miele.ie

## Manufacturer: Miele & Cie. KG

Carl-Miele-Straße 29, 33332 Gütersloh, Germany

# Miele

## Malaysia

Miele Sdn Bhd  
Suite 12-2, Level 12  
Menara Sapura Kencana Petroleum  
Solaris Dutamas No. 1, Jalan Dutamas 1  
50480 Kuala Lumpur, Malaysia  
Phone: +603-6209-0288  
Fax: +603-6205-3768

## New Zealand

Miele New Zealand Limited  
IRD 98 463 631  
Level 2, 10 College Hill  
Freemans Bay, Auckland 1011, NZ  
Tel: 0800 464 353  
Internet: www.miele.co.nz

## Singapore

Miele Pte. Ltd.  
163 Penang Road  
# 04 - 03 Winsland House II  
Singapore 238463  
Tel: +65 6735 1191, Fax: +65 6735 1161  
E-Mail: info@miele.com.sg  
Internet: www.miele.sg

## South Africa

Miele (Pty) Ltd  
63 Peter Place, Bryanston 2194  
P.O. Box 69434, Bryanston 2021  
Tel: (011) 875 9000, Fax: (011) 875 9035  
E-mail: info@miele.co.za  
Internet: www.miele.co.za

## United Arab Emirates

Miele Appliances Ltd.  
P.O. Box 11 47 82  
Gold & Diamond Park, Sheikh Zayed Road  
Building 6 / Offices Nos. 6-214 to 6-220  
Dubai  
Tel: +971-4-341 84 44  
Fax: +971-4-341 88 52  
E-Mail: info@miele.ae  
Internet: www.miele.ae

WMV 960 WPS



zh-HK

M.-Nr. 10 166 900 / 00